

# GUIDE UTILISATEUR

## Classic 8 +

CENTRALE D'ALARME  
FILAIRE



**Scantronic**

*A la pointe de la sécurité*

## SOMMAIRE

<b>1. Introduction</b> .....	<b>1</b>
Le système Classic 8 + .....	1
Le clavier .....	1
Au sujet de ce guide .....	3
<b>2. Fonctionnement journalier</b> .....	<b>4</b>
Comment savoir si le système fonctionne normalement? .....	4
Mise en marche du système .....	4
Mise en service temporisée .....	4
Dépassement de la temporisation de sortie .....	5
Mise en marche par fermeture de la dernière issue .....	5
Utilisation d'un bouton de mise en marche finale .....	5
Mise en marche partielle .....	6
Mise en marche instantanée .....	6
Mise en marche à l'aide d'un boîtier à clé .....	7
Si le système refuse la mise en marche .....	7
Mise à l'arrêt du système .....	7
Mise à l'arrêt à partir d'un boîtier à clé .....	7
Mise à l'arrêt à partir d'un clavier .....	7
Si la temporisation d'entrée est dépassée .....	8
<b>3. Après une alarme</b> .....	<b>9</b>
Alarme incendie .....	9
Mise à l'arrêt du système .....	9
RAZ du système .....	9
RAZ utilisateur .....	9
<b>4. Fonctions spéciales</b> .....	<b>10</b>
Introduction .....	10
Isolation des zones .....	10
Isolation des zones 24h/24h .....	11
Réglage de la date et de l'heure .....	11
Codes utilisateur .....	12
Code contrainte .....	12
Modification des codes utilisateur .....	13
Utilisation du journal de bord .....	13
Tableau 1. Codes d'événements .....	13
Activation du mode carillon .....	14
Test du système .....	15
Test sirène .....	15
Test de passage .....	15
<b>5. Défauts système</b> .....	<b>16</b>

Centrale d'alarme filaire Classic 8 + / Guide d'utilisation  
© Scantronic Ltd. 1997

Le contenu de ce document a été établi avec le plus grand soin afin d'assurer que les informations qui y figurent soient correctes, sauf erreurs ou omissions. Cependant, ni les auteurs, ni Scantronic ne peuvent être tenus pour responsables de tout dommage ou perte causés ou relatifs directement ou indirectement à cette documentation, le contenu de cette notice est sujet à modifications sans avis préalable.

Mis en page et imprimé au Royaume-Uni

ZONE	DESCRIPTION	MARCHE TOTALE A	MARCHE PART. B	MARCHE PART. C	ISOLATION PERMISE	CARILLON
1						
2						
3						
4						
5						
6						
7						
8						
9						
10						
11						
12						
13						
14						
15						
16						

Temporisation d'alarme	
RAZ Technicien	
Transmetteur raccordé	
Temporisation de sortie	
Temporisation d'entrée	
Touches agression sur le clavier	

Contact le jour / Tél :

Contact la nuit / Tél :

Installateur :

## 5. Défauts système

Le système peut allumer la LED "Défaut" et déclencher une signalisation sonore intérieure, pour indiquer qu'il a détecté un défaut (une alarme intérieure correspond au déclenchement du buzzer du(des) clavier(s) ainsi que de la (des) sirène(s) intérieure(s). Dans ce cas, la sirène extérieure et le flash ne sont pas activés. Un message, constitué d'un code à 2 lettres, indique la nature du défaut. La liste ci-dessous indique les défauts les plus couramment rencontrés.

### Code affiché

#### Défaut

**Lf** Défaut ligne téléphonique. Entrer un code utilisateur valide pour arrêter la signalisation sonore. Entrer ce code une seconde fois. Si l'afficheur est effacé, le défaut n'était que temporaire. Au contraire, si l'affichage persiste, la ligne téléphonique est en dérangement. Contacter immédiatement l'installateur. L'utilisateur peut cependant continuer à mettre son système en marche, mais aucune alarme ne sera transmise au PC de télésurveillance jusqu'à ce que la ligne soit rétablie.

**Bf** Défaut batterie. Entrer un code utilisateur valide pour arrêter la signalisation sonore. Contacter immédiatement l'installateur. Dans un tel cas, l'utilisateur ne peut plus mettre son système en marche tant que le défaut est présent.

**Lb** Tension batterie basse. Entrer un code utilisateur valide pour arrêter la signalisation sonore. Contacter immédiatement l'installateur. Dans un tel cas, l'utilisateur ne peut plus mettre son système en marche tant que le défaut est présent.

**Sr** Coupure totale d'alimentation. Entrer un code utilisateur valide pour arrêter la signalisation sonore. La tension secteur et la tension batterie sont absentes en même temps. Contacter immédiatement l'installateur. Dans un tel cas, l'utilisateur ne peut plus mettre son système en marche tant que le défaut est présent.

**"r" + un nombre** Auto protection. Entrer un code utilisateur valide pour arrêter la signalisation sonore. Quelqu'un ou quelque chose interfère avec le système. Contacter immédiatement l'installateur. Dans un tel cas, l'utilisateur ne peut plus mettre son système en marche tant que le défaut est présent.

Si un autre code apparaît sur l'afficheur, se reporter au tableau 1, pages 14 et 15 pour de plus amples détails.

## 1. Introduction

### Le système Classic 8 +

Le système Classic 8 + se compose de la centrale, d'un ou plusieurs claviers et de divers détecteurs.

La centrale est logée à l'intérieur du boîtier métallique. Ce boîtier comprend le circuit imprimé principal, l'alimentation, la batterie de secours et si nécessaire, un transmetteur téléphonique. La centrale est généralement installée dans un endroit sûr à l'abri des regards (sous un escalier, par exemple).

Les détecteurs peuvent être installés à de nombreux endroits, appelés "**zones**", répartis dans l'ensemble des locaux à surveiller. Si un détecteur est activé, il le signale immédiatement à la centrale. Celle-ci réagit en fonction du fait qu'elle est **en marche** ou à **l'arrêt**.

Dès qu'il est **en marche**, le système déclenche une alarme si un quelconque détecteur est activé. L'alarme peut se traduire par une signalisation sonore et/ou visuelle (sirène et/ou flash) ou par l'envoi de l'information d'alarme de manière silencieuse à un PC de télésurveillance, via la ligne téléphonique. Lorsqu'il est à **l'arrêt**, le système ne déclenche aucune alarme si un détecteur est activé.

Il existe 3 **niveaux** différents de mise en marche du système appelés A, B, et C. Le niveau A correspond à la "Marche Totale". L'ensemble des locaux est alors surveillé. Les niveaux B et C correspondent à la "Marche Partielle", dans laquelle une certaine partie des locaux sont surveillés, tandis que le reste est accessible normalement. Le technicien programme ces différents niveaux lors de l'installation et renseigne ensuite l'utilisateur final sur la relation entre les différentes zones et les divers modes de mise en marche.

L'installation peut être dotée de zones dites **24h/24h** et **agression**. Ces zones sont actives en permanence, quel que soit l'état de la centrale (en marche ou à l'arrêt).

### Le clavier

A partir du clavier, il est possible de mettre en marche ou à l'arrêt le système, de consulter le journal de bord (mémoire d'événements) et d'effectuer des modifications mineures concernant le fonctionnement de la centrale.

Avant que le système n'accepte les commandes entrées sur le clavier, l'utilisateur doit saisir préalablement un **code d'accès valide**. Le système accepte jusqu'à 8 code utilisateur différents.

La figure 1, ci-dessous, donne une présentation détaillée du clavier.

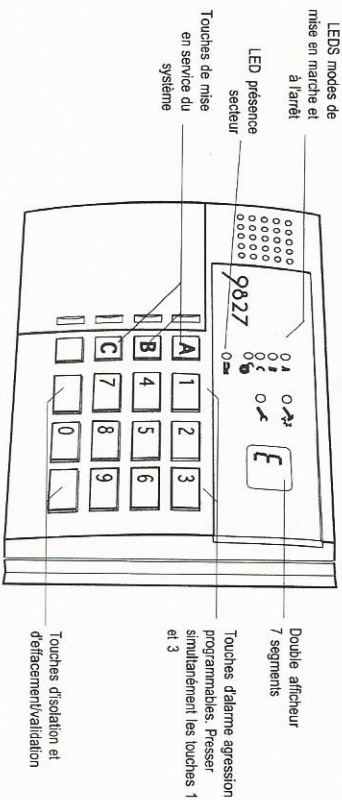

Figure 1. Clavier Classic 8 +

Le clavier possède les signalisations et commandes suivantes :

#### LEDS A / B / C

Ces LEDS (diodes électroluminescentes) s'allument en fonction du mode de mise en marche choisi. Ces LEDS sont éteintes lorsque la centrale est à l'arrêt. L'installateur peut programmer la centrale afin que leur fonctionnement soit masqué.

#### LED "Jour"

Cette LED est allumée lorsque la centrale est à l'arrêt. La LED s'éteint dès que le système est mis en marche. L'installateur peut programmer la centrale afin que son fonctionnement soit masqué.

#### LED "Défaut"

Cette LED s'allume si le système est en alarme, si un défaut est présent sur la ligne téléphonique ou si la batterie de secours est défectueuse.

#### LED "Service"

Cette LED s'allume lorsqu'une RAZ Technician est nécessaire ou que le système a détecté une anomalie interne. Il est alors impératif de contacter l'installateur. Cette LED est allumée de manière stable tant que la tension secteur est présente. Si elle clignote, cela indique que la tension secteur est absente et que la centrale fonctionne uniquement sur la batterie de secours.

#### LED "Secteur"

#### Afficheurs 7 segments

Ces deux afficheurs permettent la visualisation d'informations et d'instructions.

#### Touches de MES

Ces touches permettent la mise en service du système en fonction du mode choisi. La touche A permet la mise en service de l'installation.

## Test du système

### Test sirène

Il est possible de tester les sirènes intérieure et extérieure, ainsi que le flash. Pour ce faire, procéder comme suit :

1. Entrer un code utilisateur valide.  
Le message "-,-" apparaît sur l'afficheur.
2. Presser la touche "8".  
Le système déclenche, l'un après l'autre et pendant 3 secondes, la sirène extérieure, le flash, la(s) sirène(s) intérieure(s) et les buzzer clavier.
3. Presser la touche 3 (Effacer) pour faire cesser le test.

### Test de passage

Le système peut être programmé pour qu'un **test de passage** permette de vérifier chacun des détecteurs situés dans les locaux surveillés. Ce type de test doit être exécuté lorsque les locaux sont vides. En effet, aucune activation intempestive ne doit venir perturber les essais.

Si un quelconque des détecteurs échoue aux tests, contacter l'installateur pour qu'il vienne effectuer une vérification de l'installation.

*Note : si le système possède des détecteurs raccordés sur les zones 24h/24h ou agression, ceux-ci ne sont généralement pas testés. Si malgré tout, un essai est nécessaire, contacter préalablement le PC de télésurveillance avant de les activer.*

1. Entrer un code utilisateur valide.  
Le message "-,-" apparaît sur l'afficheur.
2. Presser la touche "9".  
Le message "-,-" apparaît sur l'afficheur, suivi du message "C" et des numéros de zones ou un quelconque détecteur a été activé.
3. Passer de pièce en pièce et déclencher chaque détecteur l'un après l'autre (exceptés les détecteurs raccordés sur les zones 24h/24h ou agression). Dès qu'un détecteur est activé, le clavier et la (les) sirène(s) intérieure(s) émettent un signal sonore spécifique. Le numéro de la zone concernée apparaît alors sur l'afficheur du clavier.
4. Presser deux fois la touche 3 (Effacer) pour faire cesser le test, dès que tous les détecteurs ont été déclenchés.

*Note : le test peut être abandonné à tout moment en pressant deux fois la touche 3 (Effacer).*

**Tableau 1. Codes d'événements pour le Journal de bord (suite)**

Code	Signification
E1 à E16†	Alarme zone entrée/sortie
EA	Dépassement temporisation d'entrée
EF	Dépassement temporisation de sortie
Lb	Tension batterie basse
Lf	Défaut ligne téléphonique
Lt	Autoprotection boîtier de la centrale
o1 à o16†	Zone isolée
P1 à P4	Alarme panique (agression) via les 2 touches spécifiques du clavier
PF	Coupure secteur
PL	Impression journal de bord
r1 à r4	Autoprotection boîtier clavier
rp	Clavier absent
rr	RAZ Technicien
rt	Autoprotection clavier (trop de touches pressées)
S1 à S16†	Test d'observation
Sr	RAZ système
St	Réglage date/heure
t1 à t16†	Autoprotection zone
tr	Autoprotection TR
u1 à u8	Accès utilisateur (u9 = contrainte, u0 = clé)

† Lors de la consultation sur les zones 10 à 16, l'afficheur indique alternativement les deux lettres et le numéro de la zone.

### **Activation/Désactivation du mode Carillon**

Le système peut être programmé afin qu'un signal sonore de type "Carillon" soit émis à chaque fois que certaines zones sont ouvertes. Pour ce faire, le système doit être à l'arrêt. Si celui-ci possède un bouton de mise en service finale, ce bouton sert également de sonnette lorsque la fonction "Carillon" est active. Pour activer ou désactiver le mode "Carillon, procéder comme suit :

1. Entrer un code utilisateur valide.  
Le message "--" apparaît sur l'afficheur.
2. Presser la touche "7" puis, la touche 3 (Effacer).

### Touches "Agression"

Les touches B et C assurent la mise en marche partielle du système (la touche D n'est pas active). Il est à noter que le code utilisateur doit être entré avant qu'une de ces touches soit pressée.

Presser simultanément les touches 1 et 3 pour déclencher une alarme agression (Vérifier si cette fonction est programmée).

Presser la touche 3 pour changer la date et l'heure du système\*.

Presser la touche 4 pour changer les codes utilisateur\*.

Presser la touche 5 pour consulter la mémoire d'événements\*.

Presser la touche 7 pour activer ou non le mode "Carillon\*\*.

Presser la touche 8 pour déclencher un test sirène\*.

Presser la touche 9 pour déclencher un test de passage\*.

La touche X (Isoler) permet d'isoler (inhiber) certaines zones lors de la mise en marche du système.

L'installateur doit programmer individuellement chaque zone afin qu'elle puisse être ensuite isolée à volonté par l'utilisateur.

- 3 (Effacement)  
La touche 3 (Effacer) permet d'indiquer au système que la saisie d'un code utilisateur est terminée (ou d'une autre commande).

\* (se reporter au chapitre "4. Fonctions spéciales")

### **Au sujet de ce guide**

Le reste du guide indique plus en détail comment utiliser le système :

2. Fonctionnement journalier  
Ce chapitre indique comment mettre le système en marche ou à l'arrêt.
3. Après une alarme  
Ce chapitre indique comment arrêter les sirènes après une alarme, comment visualiser la cause de cette alarme et comment effectuer une RAZ.
4. Fonctions spéciales  
Ce chapitre indique comment utiliser les fonctions avancées du système.
5. Défauts système  
Ce chapitre indique comment procéder si le système indique un défaut.

## 2. Fonctionnement journalier

Il existe plusieurs manières différentes pour mettre en marche le système. Pour toutes les méthodes (excepté lorsqu'un **boîtier à clé** est utilisé), il est nécessaire de saisir préalablement un code utilisateur sur le clavier. La méthode du boîtier à clé consiste à utiliser pour la mise en service de l'installation, un contact commandé à l'aide d'une clé (le boîtier étant généralement installé tout comme un clavier, à proximité d'une issue). Le paragraphe ci-dessous "Mise en service du système" décrit chacune des méthodes disponibles. L'utilisateur demandera à l'installateur de prévoir pour son système, la méthode qui répond le mieux à ses besoins.

Pendant l'installation, le technicien programme la centrale afin qu'il existe une zone appelée "**route d'entrée**". Lorsque le système est mis en service, l'utilisateur doit suivre ce chemin pour quitter ses locaux. De même, lorsqu'il est nécessaire de pénétrer dans les locaux, l'utilisateur devra suivre ce même chemin pour pouvoir arrêter son système. Si celui-ci s'écarte du chemin autorisé et pénètre dans une autre zone, une alarme est alors déclenchée.

### Comment savoir si le système fonctionne normalement ?

La LED "Secteur" est allumée tant que la tension secteur est présente. Si celle-ci se met à clignoter, l'alimentation secteur est alors interrompue et la centrale fonctionne uniquement sur sa batterie interne. Enfin, si la LED est éteinte, cela indique que le système est totalement hors service.

Lorsque le système est en marche, la LED correspondant au mode choisi est allumée. Si le système est à l'arrêt, la LED "Jour" est allumée. **Cependant**, le technicien peut effectuer une programmation afin que le fonctionnement de ces LEDs soit masqué. L'utilisateur devra demander à l'installateur le type de programmation qu'il souhaite.

S'il est nécessaire de tester le système et les différents détecteurs, se reporter au chapitre 4 "Fonctions spéciales - Test du système".

### Mise en marche du système

#### Mise en service temporisée

Dans ce mode, le système est totalement en marche à l'expiration de la **temporisation de sortie**. L'utilisateur doit vérifier avec le technicien que cette temporisation est suffisante pour lui permettre de quitter ses locaux et de fermer sa porte d'entrée.

1. Fermer toutes les portes et les fenêtres.
2. Entrer un code utilisateur valide sur le clavier.
3. Presser la touche de mise en marche appropriée (A, B ou C).

### Modification des codes utilisateur

1. Entrer un code utilisateur 1.  
Le message "-.-" apparaît sur l'afficheur.
  2. Presser la touche "4".  
Le message "0c" apparaît sur l'afficheur (ancien code).
  3. Entrer le code qui doit être modifié.  
Le message "nc" apparaît sur l'afficheur (nouveau code).
  4. Entrer le nouveau code.
- Note : ne pas utiliser le "0" (zéro) comme premier chiffre du code.*
5. Presser la touche 3 (Effacer) pour sauvegarder le nouveau code.

### Utilisation du journal de bord (mémoires d'événements)

Le système garde en mémoire les 256 derniers événements survenus. Il est possible d'effectuer une consultation à partir d'un clavier. Pour ce faire :

1. Entrer un code utilisateur valide.
2. Presser la touche "5".  
L'afficheur indique le numéro de l'utilisateur correspondant au code saisi.
3. Presser la touche "1" pour visualiser les événements précédents dans le journal de bord. Presser la touche "3" pour visualiser les événements les plus récents.  
Un code à 2 chiffres est affiché pour chacun des types d'événements. Le tableau 1 ci-dessous détaille chaque code qui peut être affiché et donne sa signification.
4. Presser deux fois la touche 3 (Effacer) pour cesser la consultation.

### Tableau 1. Codes d'événements pour le journal de bord

Code	Signification
AA	Mise en marche secteur A (Marche totale)
Ab	Mise en marche secteur B (Marche Partielle)
Ac	Mise en marche secteur C (Marche Partielle)
AE	Accès Installateur
AP	Défaut alimentation auxiliaire
bF	Défaut batterie
c1 à c16t	Activation zone
cc	Transmission réussie
cF	Transmission non aboutie
dA	Mise à l'arrêt secteur A
dB	Mise à l'arrêt secteur B
dc	Mise à l'arrêt secteur C

6. Entrer 2 chiffres pour les heures (format 24 h) puis, presser la touche 3 (Effacer).  
Le message "ii" (pour les minutes) apparaît sur l'afficheur.
7. Entrer 2 chiffres pour les minutes puis, presser la touche 3 (Effacer).  
Pour visualiser l'heure lorsque le système est à l'arrêt :
1. Entrer un code de niveau "Utilisateur 1".
2. Presser la touche "3".  
Deux chiffres apparaissent sur l'afficheur pour indiquer l'année.
3. Presser de manière répétée la touche 3 (Effacer) pour que s'affichent , le mois, le jour, les heures et les minutes.

### Codes Utilisateur

Le système peut gérer jusqu'à 8 codes Utilisateur différents. Par sécurité, chaque personne pouvant mettre le système en marche ou à l'arrêt doit se voir attribué un code individuel. Plusieurs utilisateurs ne doivent jamais partager un même code. Chaque fois qu'un code est entré sur un clavier, la transaction est enregistrée dans la mémoire d'événements. Lors de la consultation du journal de bord, les différents utilisateurs se distinguent, par exemple, par un descriptif "Utilisateur 02", "Utilisateur 03" et ainsi de suite. Ceci a pour but d'empêcher que leurs codes respectifs n'apparaissent pas en clair sur l'afficheur.

En sortie d'usine, tous les codes correspondent à la programmation par défaut. L'utilisateur 01 possède le code "1234". Celui-ci doit être immédiatement changé pour un code connu de lui seul.

L'utilisateur 02 se voit doté du code "X 002", l'utilisateur 03 du code "X 003" et ainsi de suite jusqu'à l'utilisateur 08 qui possède le code 08 (X 008). Cependant, ces codes par défaut ne permettent pas la mise en marche ou à l'arrêt du système, ni l'utilisation d'une quelconque fonction spéciale (sur les anciens claviers, utiliser la touche "EFFACER" à la place de la touche "X").

### Code Contrainte

Si le système est raccordé à un PC de télésurveillance, il peut être nécessaire de donner à certains utilisateurs un **code contrainte**. Si un tel code est saisi lorsque le système est en marche, celui-ci est mis à l'arrêt, tandis qu'au même moment une information d'alarme silencieuse parvient au télésurveilleur. Cette fonction est conçue pour signaler qu'un utilisateur est contraint par la force à mettre son système hors service.

En sortie d'usine, le code contrainte par défaut est : "X X X X (ISOLER, ISOLER, ISOLER, ISOLER)". Ce code est inactif tant qu'il n'a pas été modifié.

La temporisation de sortie débute dès qu'une touche de mise en marche est pressée. Durant cette période, la LED correspondant au mode de mise en marche sélectionné clignote et les claviers émettent un signal sonore continu spécifique pour prévenir l'utilisateur de l'imminence de la mise en marche de l'installation.

Si les claviers ou la sirène intérieure délivrent un signal sonore discontinu, cela signifie qu'un des détecteurs est activé. Le clavier indique le numéro de la zone concernant ce détecteur. S'assurer que toutes les portes et fenêtres sont bien fermées.

4. Quitter les locaux par la route d'entrée/sortie autorisée. Fermer la porte d'entrée.

A la fin de la temporisation de sortie, le système est réellement en marche et la signalisation sonore cesse. La LED correspondant au mode de mise en marche choisi s'allume de manière fixe.

*Note : si l'utilisateur change d'avis après avoir mis en marche son système, il doit soit presser la touche 3 (Effacer) dans les 5 secondes qui suivent la saisie de son code soit, entrer à nouveau son code, si les 5 secondes sont dépassées.*

### Dépassement de la temporisation de sortie

Si la porte d'entrée n'est pas fermée avant expiration de la temporisation de sortie, le système déclenche une alarme locale (HP) et il **refuse de se mettre en marche**. Pour arrêter cette fausse alarme, l'utilisateur doit immédiatement entrer son code. Une fois l'alarme supprimée, le système doit être remis à zéro et la procédure de mise en service doit être recommencée.

### Mise en marche par fermeture de la dernière issue

Dans ce mode, le système est mis en marche lorsque la dernière issue (porte d'entrée) est fermée.

1. Fermer toutes les portes et les fenêtres.
2. Entrer un code utilisateur valide sur le clavier.
3. Presser la touche de mise en marche appropriée (A, B ou C).

Le clavier émet un signal sonore continu et la LED correspondant au mode de mise en marche sélectionné clignote.

4. Quitter les locaux par la route d'entrée/sortie autorisée et fermer la porte d'entrée. Le signal sonore s'arrête et le système est en marche.

### Utilisation d'un bouton de mise en marche finale

Dans ce mode, le système est mis réellement en marche après une pression sur un bouton situé à l'extérieur des locaux, à proximité de la porte d'entrée.

1. Fermer toutes les portes et les fenêtres.
2. Entrer un code utilisateur valide sur le clavier.

3. Presser la touche de mise en marche appropriée.  
Le clavier émet un signal sonore continu et la LED correspondant au mode de mise en marche sélectionné clignote.
4. Quitter les locaux par la route d'entrée/sortie autorisée. Fermer la porte d'entrée.
5. Presser le bouton de mise en marche finale.  
La signalisation sonore s'arrête et le système est en marche. La LED correspondant au mode de mise en marche sélectionné s'allume de manière fixe.

**Note :** le technicien doit programmer une temporisation de mise en service fixe, même si le système est équipé d'un bouton de mise en marche finale. Ceci permet de s'assurer que le système est automatiquement mis en service, même si l'utilisateur oublie d'appuyer sur le bouton en sortant. L'utilisateur doit demander au technicien comment son système est programmé.

### Mise en marche partielle

Le technicien peut programmer le système, afin qu'une partie des locaux soit sous surveillance alors qu'il est possible de circuler librement dans le reste de ceux-ci. Les touches B et C permettent d'obtenir deux marches partielles distinctes. L'utilisateur doit demander au technicien à quel secteur chaque touche correspond.

1. Fermer toutes les portes et les fenêtres du secteur concerné.
2. Entrer un code utilisateur valide sur le clavier.
3. Presser la touche de mise en marche appropriée (B ou C).  
Le clavier émet un signal sonore continu et la LED correspondant au mode de mise en marche sélectionné clignote (se reporter au paragraphe "Mise en marche instantanée", ci-dessous).

4. Quitter les locaux par la route d'entrée/sortie autorisée et fermer la porte d'entrée.

**Note :** certains modes peuvent être programmés afin que la mise en marche soit **silencieuse**. Lorsqu'un de ces modes est sélectionné, ni le(s) clavier(s), ni la sirène intérieure n'émettent de signal sonore.

### Mise en marche instantanée

La partie des locaux surveillés lors d'une mise en marche partielle n'inclue pas forcément une zone "route d'entrée" ou "dernière issue". Pour cette partie, l'installateur peut effectuer une programmation afin qu'une pression sur une des touches de mise en service provoque une mise en marche instantanée. Il est à noter qu'une telle programmation n'est possible que pour les touches B ou C.

### Isolation de zones 24h/24h

Si le système possède des zones 24h/24h, elles peuvent être isolées suivant les besoins. Par exemple, les locaux peuvent être équipés d'issues de secours (en cas d'incendie) que l'on peut soulever ou vrir occasionnellement. L'utilisateur doit demander à l'installateur si cela est possible.

Si le système est programmé pour accepter une isolation des zones 24h/24h, procéder comme suit :

1. Entrer un code utilisateur valide.
2. **Pour les zones 1 à 9**, presser la touche X (Isoler) puis, entrer le(s) numéro(s) de la (des) zone(s) qui doit(vent) être isolé(s) (par exemple, presser la touche X (Isoler) puis, la touche 7 pour isoler la zone 7).

**Pour les zones 10 à 16**, presser la touche X (Isoler) deux fois puis, entrer un numéro de 0 à 6 (par exemple, presser deux fois la touche X (Isoler) puis, la touche 2 pour isoler la zone 12).

Pour rétablir une zone 24h/24h :

1. Entrer un code utilisateur valide.
2. Presser la touche X (Isoler) puis la touche 3 (Effacer).

### Réglage de la date et de l'heure

La centrale possède une horloge et un calendrier internes qui fonctionnent tant que l'alimentation est présente (secteur ou batterie). Le système se sert de cette horloge pour horodater la mémoire d'événements. Si l'alimentation secteur est interrompue pour une raison quelconque et que la tension batterie est trop basse, le système n'est plus en mesure de conserver une heure et une date correctes. Il peut être nécessaire de modifier l'heure lors du passage été/hiver.

**Note :** le niveau hiérarchique "Utilisateur 1" est requis pour pouvoir effectuer ce changement

Pour régler la date et l'heure

1. Entrer un code de niveau "Utilisateur 1".
2. Presser la touche "3".  
Le message "yy" (pour l'année) apparaît sur l'afficheur.
3. Entrer 2 chiffres pour l'année puis, presser la touche 3 (Effacer).  
Le message "oo" (pour le mois) apparaît sur l'afficheur.
4. Entrer 2 chiffres pour l'année (01 pour janvier à 12 pour Décembre) puis, presser la touche 3 (Effacer).  
Le message "dd" (pour le jour) apparaît sur l'afficheur.
5. Entrer 2 chiffres pour le jour puis, presser la touche 3 (Effacer).  
Le message "hh" (pour les heures) apparaît sur l'afficheur.



# 4. Fonctions spéciales

## Introduction

En dehors de la mise en marche et à l'arrêt, il est possible d'exécuter un certain nombre d'autres fonctions sur le système. Parmi celles-ci, on peut noter :

[Code utilisateur] + X Mise en marche du système avec certaines zones isolées.

[Code utilisateur] + 3 Réglage de la date et de l'heure du système

[Code utilisateur] + 4 Modification des codes Utilisateur.

[Code utilisateur] + 5 Consultation du Journal de bord (Mémoire d'événements).

[Code utilisateur] + 7 Activation/Désactivation du mode "Carillon".

[Code utilisateur] + 8 Test des sirènes.

[Code utilisateur] + 9 Test de passage (test des zones).

Pour utiliser ces fonctions, il est nécessaire d'entrer un code utilisateur valide puis, de presser la touche numérique souhaitée. Le reste de ce chapitre détaille chacune des fonctions.

## Isolation de zones

Le système peut être programmé afin que certaines zones soient isolées (inhibées) lorsque celui-ci est mis en service. L'utilisateur doit demander à l'installateur quelles sont les zones isolables. D'autre part, il est à noter que l'isolation n'est que temporaire. En effet, les zones doivent être sélectionnées pour l'isolation à chaque mise en marche.

Pour mettre en service le système, avec des zones isolées :

1. Entrer un code utilisateur valide.
2. Presser la touche de mise en marche appropriée et dans les 5 secondes qui suivent :

3. **Pour les zones 1 à 9**, presser la touche X (Isoler) puis, entrer le numéro de la zone qui doit être isolée (par exemple, presser la touche X (Isoler) puis, la touche 2 pour isoler la zone 2).

**Pour les zones 10 à 16**, presser la touche X (Isoler) deux fois puis, entrer un numéro de 0 à 6 (par exemple, presser deux fois la touche X (Isoler) puis, la touche 2 pour isoler la zone 12).

L'afficheur indique le numéro de la zone isolée.

Le système se met en marche normalement. Si une des zones isolées est activée, aucune alarme n'est déclenchée. Il est à noter qu'à la mise en marche suivante, les zones isolées reprennent leur fonctionnalité habituelle. Les zones ne restent donc isolées que pendant un cycle Marche/Arrêt.

## Mise en marche à l'aide d'un boîtier à clé

1. Fermer toutes les portes et les fenêtres. Le voyant "Prêt" sur le boîtier à clé doit s'allumer pour indiquer que toutes les zones sont fermées (certains boîtiers ne possèdent pas de voyants).
2. Placé la clé en position "Marche".
3. Quitter les locaux et fermer la porte d'entrée (dernière issue). Le système est en marche.

## Si le système refuse la mise en marche

Si l'utilisateur tente de mettre en service son système alors qu'un détecteur est activé (une porte ou une fenêtre est peut-être restée ouverte dans une des zones surveillées), le clavier émet un signal sonore discontinu tandis que l'affichage indique le numéro de la zone concernée.

1. Entrer un code utilisateur valide sur le clavier. Le signal sonore s'arrête et la LED "Jour" s'allume.
2. Se rendre dans la zone indiquée par le clavier pour découvrir ce qui provoque l'activation du détecteur. Remédier si possible au défaut.
3. Revenir au clavier et tenter une nouvelle mise en service. Si aucun autre détecteur n'est activé, le système doit se mettre en marche.
4. Répéter les étapes 1 à 3, si l'afficheur indique d'autres zones.
5. S'il est toujours impossible de mettre le système en service, contacter l'installateur.

## Mise à l'arrêt du système

### Mise à l'arrêt à partir d'un boîtier à clé

Placer la clé sur la position "Arrêt". Le système est immédiatement mis à l'arrêt.

### Mise à l'arrêt à partir d'un clavier

Une temporisation d'entrée a été programmée sur le système. S'assurer avec le technicien que cette période est suffisamment longue pour permettre de rejoindre le clavier par la route d'entrée autorisée puis, de mettre le système à l'arrêt.

La temporisation d'entrée débute dès que la dernière issue est ouverte (généralement la porte d'entrée). Pendant toute cette période, le clavier délivre un signal sonore spécifique pour avertir l'utilisateur du temps qui s'écoule.

1. Pénétrer dans les locaux par la route d'entrée autorisée et se rendre devant le clavier. Dès que l'utilisateur entre, la temporisation d'entrée est déclenchée et le clavier émet un signal sonore d'avertissement.
2. Entrer un code utilisateur valide sur le clavier. La signalisation sonore cesse. **Le système est maintenant à l'arrêt.**

**ATTENTION : si l'utilisateur entre dans les locaux et qu'une alarme intérieure se déclenche, cela peut signifier la présence d'un intrus.**

**Si la temporisation d'entrée est dépassée**

Si l'utilisateur a constamment des problèmes liés au dépassement de la temporisation, il doit voir avec l'installateur à utiliser la fonction de "Temporisation supplémentaire" ou "suppression d'alarme".

Si le système est programmé avec une **temporisation additionnelle**, le système accorde alors à l'utilisateur un délai supplémentaire de 30 secondes à l'issue de la temporisation d'entrée. Pendant cette période, le clavier émet un signal sonore aigu et continu, pour indiquer que la temporisation d'entrée normale a expiré.

Lorsqu'une **suppression d'alarme** a été programmée, le système accorde 90 secondes à l'utilisateur, après la fin de la temporisation d'entrée, pour annuler toute alarme déclenchée par dépassement de la temporisation d'entrée ou s'il a dévié de la route d'entrée autorisée. Si ce nouveau délai arrive à expiration avant que l'utilisateur n'ait mis son système à l'arrêt, la centrale déclenche une alarme totale. Il est alors ensuite nécessaire de contacter l'installateur afin que celui-ci puisse effectuer une "RAZ Technicien".

## 3. Après une alarme

Lorsqu'une alarme est déclenchée, il est nécessaire de mettre le système à l'arrêt afin d'arrêter le fonctionnement des sirènes et du flash. La centrale mémorise le(s) numéro(s) de la ou des zones ayant provoqué la condition d'alarme. Ces numéros sont ensuite affichés sur le clavier. Une fois le système à l'arrêt, celui-ci doit être réinitialisé (**RAZ**) avant de pouvoir le mettre à nouveau en marche.

### Alarme Incendie

Le système indique l'alarme incendie à l'aide d'une signalisation particulière délivrée par les claviers et les sirènes. Le clavier affiche alors les caractères "Fi".

1. Evacuer les locaux et prévenir les pompiers. Ne pas tenter de mettre le système à l'arrêt.
2. Une fois les locaux sécurisés, suivre les instructions ci-dessous.

### Mise à l'arrêt du système

1. Rejoindre le clavier par la route d'entrée autorisée.
  2. Entrer un code utilisateur valide.
- Les sirènes s'arrêtent, les LEDS "Jour" et "Défaut" s'allument et la lettre "c" apparaît sur l'afficheur en même temps que le numéro de la zone où le premier détecteur a été activé. La LED "Service" doit être également allumée.
3. Déterminer la cause de la condition d'alarme.
  4. Effectuer une RAZ du système.

### RAZ du système

Il existe deux moyens différents d'effectuer cette action. Il est possible de déterminer quelle est la méthode à employer en regardant après l'alarme, la LED "Service".

- Si la LED "Service" est éteinte, le système utilise une "**RAZ Utilisateur**". Ce dernier peut effectuer lui-même la RAZ à partir du clavier.
- Si la LED "Service" est allumée après une alarme, le système utilise une "**RAZ Technicien**". L'utilisateur doit appeler l'installateur pour lui demander qu'un technicien vienne effectuer sur site cette réinitialisation.

### RAZ Utilisateur

1. Entrer un code utilisateur valide et presser la touche 3 (Effacer). La LED "Défaut" s'éteint et l'afficheur est effacé.
2. Le système peut être mis à nouveau en marche.

**GUIDE  
D'INSTALLATION ET  
DE PROGRAMMATION**

**Classic 8 +**

**CENTRALE D'ALARME  
FILAIRE**



**Scantronic**  
*A la pointe de la sécurité*

Centrale d'alarme filaire Classic 8 + / Guide d'installation  
© Scantronic Ltd. 1997

Le contenu de ce document a été établi avec le plus grand soin afin d'assurer que les informations qui y figurent soient correctes, sauf erreurs ou omissions. Cependant, ni les auteurs, ni Scantronic ne peuvent être tenus pour responsable de tout dommage ou perte causés ou relatifs directement ou indirectement à cette documentation. Le contenu de cette notice est sujet à modifications sans avis préalable.

Mis en page et imprimé au Royaume-Uni

# Sommaire

<b>1. Introduction</b> .....	<b>3</b>
Centrale .....	4
Clavier .....	4
<b>2. Spécifications techniques</b> .....	<b>5</b>
Générales .....	5
Alimentation .....	5
Raccordement des claviers .....	5
Sorties .....	5
Equipements compatibles .....	6
<b>3. Installation</b> .....	<b>7</b>
Montage de la centrale .....	7
Montage d'une carte d'extension 9824 .....	8
Batterie .....	8
Raccordement secteur .....	8
Claviers .....	9
Clavier 9827 .....	9
<b>Adressage</b> .....	<b>9</b>
<b>Réglage du volume du buzzer clavier</b> .....	<b>9</b>
<b>Montage</b> .....	<b>9</b>
Câblage .....	11
Câblage des claviers 9827 .....	12
Câblage des zones .....	12
Câblage de la sirène extérieure .....	13
Utilisation des sorties programmables .....	14
Câblage d'un boîtier à clé .....	14
Raccordement d'une imprimante .....	15
Transmissions .....	15
Interface 9076-02 .....	16
Installation .....	17
Mise sous tension initiale .....	18
Passage en mode de programmation avec alimentation batterie seule (Kick Start) .....	19
<b>4. Programmation</b> .....	<b>20</b>
Entrer dans le mode de programmation .....	20
Commandes de programmation .....	20
Quitter le mode de programmation .....	24
RAZ Technicien .....	24
Pour entrer à nouveau dans le mode de programmation .....	25
Restauration des codes (1er niveau) .....	25
Restauration des codes par défaut (2ème niveau) .....	25
Description des commandes de programmation .....	26
Programmation des zones (commandes 01 à 16) .....	26
<b>Types de zone</b> .....	<b>26</b>
<b>Attributs de zone</b> .....	<b>27</b>
Sélection du type de sirène extérieure (commande 21) .....	28
Signalisation Carillon (commande 22) .....	28
<b>FONCTION NON UTILISEE EN FRANCE (commande 23)</b> .....	<b>28</b>
Fonctionnement des sirènes intérieures (HP) (commande 25) .....	28
Retard de déclenchement des signaux locaux (commande 26) .....	28
Déclenchement sirènes si présence d'un défaut à la MES (commande 27) .....	29

Affichage clavier (commande 28) .....	29
Réponse à une alarme agression (commande 30) .....	29
Réponse à un défaut ligne téléphonique / Système en marche (commande 31) .....	29
Réponse à un défaut ligne téléphonique / Système à l'arrêt (commande 32) .....	29
RAZ système (commande 33) .....	30
RAZ alarme agression (commande 34) .....	30
Ejection première zone en alarme (commande 35) .....	30
Annulation d'alarme (commande 36) .....	30
Transmission information autoprotection / Système à l'arrêt (commande 37) .....	30
Entrée clavier (commande 38) .....	31
Mise en service finale (commande 39) .....	31
Réarmement automatique (commande 40) .....	32
Retard de déclenchement sirène extérieure (commande 41) .....	32
Temporisation d'alarme (commande 42) .....	32
Temporisation d'entrée (commande 43) .....	32
Temporisation de sortie (commande 44) .....	32
FUNCTION NON UTILISEE EN FRANCE (commande 50) .....	32
Réglage de la date et de l'heure (commande 51) .....	32
RAZ après une annulation d'alarme (commande 53) .....	33
Mise en marche partielle (Commandes 60 à 63 et 70 à 73) .....	33
<b>Réponse des zones "dernière issue" (commande 60/70) .....</b>	<b>33</b>
<b>Réponse des zones "Route d'entrée" (commande 61/71) .....</b>	<b>33</b>
<b>Mode de mise en marche (commande 62/72) .....</b>	<b>33</b>
Type d'alarme (commande 63/73) .....	33
Sorties programmables (commandes 81 et 82) .....	34
<b>Type de sortie .....</b>	<b>34</b>
<b>Fonction .....</b>	<b>35</b>
Réarmement après transmission d'une alarme intrusion (commande 85) .....	35
Signalisation sonore de temporisation de préalarme (commande 86) .....	35
Alarme agression (touches 1 & 3 du clavier) (commande 87) .....	35
Confirmation d'alarme (commande 89) .....	36
Exemple 1 : Application avec marche totale et 2 modes de marche partielle .....	36
Exemple 2 : Installation avec boîtier à clé .....	37
Fonctionnement .....	38
<b>5. Test .....</b>	<b>39</b>
Consultation du journal de bord .....	39
Codes clavier et mémoire d'événements (affichage/impression) .....	40

**Index**

Index .....	41
-------------	----

**S**

S1 à S16 .....	40
Signalisation temporisation préalarme .....	35
Sirène .....	13
Câblage .....	28
Sirène extérieure .....	13
Câblage .....	13 / 28
Sirène .....	5
Consommation .....	14
Sortie .....	5
Courant disponible .....	5
Fonction .....	34
Programmation .....	34
Test .....	39
Type .....	334
Spécifications .....	5
Sr .....	40
St .....	27 / 40
Suivi sirène .....	33
Suivi temporisation entrée/sortie .....	34

**T**

T1 à t16 .....	40
Température de fonctionnement .....	5
Temporisation d'alarme .....	32
Temporisation d'entrée .....	32
Temporisation de sortie .....	32
Temporisation ou bouton-poussoir .....	31
Test .....	39
Test actif .....	27
Test de passage .....	34 / 39
Test sirène .....	39
Test sirène(s) intérieure(s) (HP) .....	39
Transmetteur .....	15
Câblage .....	17
Montage .....	4
Transmission autoprotection .....	30
Type d'alarme .....	33

**U**

u1 à u16 .....	40
----------------	----

**V**

Verrou avec contact fond de gâche .....	31
Voyant "Marche" .....	34
Voyant Prêt .....	34

Déclenchement sirènes erreur MES .....	29
Défaut ligne téléphonique	
Système à l'arrêt .....	29
Système en marche .....	29
Description .....	3
Dimensions .....	5
Disparition d'un 0 V .....	14 / 34
Double déclenchement .....	27
<b>E</b>	
E1 à E16 .....	40
EA .....	40
EF .....	40
Ejection première zone en alarme .....	30
Ef .....	26
<b>F</b>	
FE .....	26
Flash	
Test .....	39
Câblage .....	13
Fonctionnement des sirènes intérieures	28
Fr .....	26
Fusible secteur .....	8
<b>H</b>	
Humidité .....	5
<b>I</b>	
Imprimante	
Raccordement .....	15
Incendie .....	26
Isolation autorisée .....	26 / 28
<b>J</b>	
Journal de bord (mémoire d'événements) .....	39
Impression .....	39
<b>K</b>	
Kick Start .....	19
<b>L</b>	
Lb .....	40
Lf .....	40
Lt .....	40

## 1. Introduction

La centrale Classic 8 + est entièrement programmable. Elle a été conçue pour pouvoir s'adapter à la plupart des applications et pour répondre aux exigences des utilisateurs finaux.

Le système est constitué d'un boîtier métallique renfermant la centrale et d'un maximum de 4 claviers distants. Parmi ces caractéristiques, on peut noter :

- 8 zones d'alarme NF et 8 zones auto protection associées, avec une extension possible à 16 + 16 zones (grâce à un module d'extension optionnel).
- 4 sorties (sirène extérieure, flash et 2 sorties programmables).
- 1 sortie pour sirène intérieure (haut-parleur) permettant l'émission des signalisations sonores Carillon, Alarme, Incendie et des temporisations d'entrée/sortie (le volume pour les temporisations peut être réglé).
- 1 connecteur permettant la mise en place d'un transmetteur téléphonique enfichable.

L'installateur peut programmer le système à partir des claviers, qui sont équipés de 2 afficheurs 7 segments. L'interface de programmation est constituée d'un jeu de commandes à 2 chiffres.

Le programme, grâce à sa flexibilité, permet de répondre à de nombreuses contraintes d'installation. Il est possible de créer jusqu'à 8 utilisateurs indépendants.

Parmi les fonctions qui leur sont dévolues, on peut noter :

- Trois niveaux différents de mise en marche (marche totale et 2 marches partielles) qui sont programmés par l'installateur.
- 1 code contrainte programmable par l'utilisateur.
- Une possibilité de mise en marche à l'arrêt du système via un boîtier à clé.
- 2 touches panique sur les claviers.

Afin de réduire la possibilité de déclencher de fausses alarmes, le système possède une fonction d'annulation d'alarme et une fonction de confirmation d'alarme avec transmission.

Avant de tenter une quelconque programmation du système, l'installateur devra s'assurer qu'il est bien familiarisé avec toutes les fonctions de la centrale, ainsi qu'avec les options qui leur sont associées.

<b>M</b>	
Mémorisation .....	34
MES finale par dernière issue .....	31
MES - Verrou .....	31
Mise en marche partielle .....	33
Mises en marche partielle B et C .....	28
Mise sous tension .....	18
Modes de mise en marche .....	31 / 33
Mode de programmation .....	19 / 20
Quitter ce mode .....	24
<b>N</b>	
Niveaux hiérarchiques .....	3
Non utilisée (zone) .....	25
NU .....	25
<b>O</b>	
o1 à o16 .....	40
OA .....	28
<b>P</b>	
P1 à P4 .....	40
PA .....	26
Passages de câbles .....	7
PF .....	40
PL .....	40
Poids .....	5
<b>R</b>	
r1 à r4 .....	40
RAZ	
1er niveau .....	25
2ème niveau .....	25
Après annulation d'alarme .....	33
DéTECTEURS de choc .....	34
Installateur .....	24 / 30
Système .....	30
Utilisateur .....	30
RAZ agression .....	30
Réarmement automatique .....	31
Réarmement après transm. intrusion .....	35
Réponse zones Route d'entrée .....	33
Retard déclenchement signal. locales .....	28
Retard de déclenchement sirène ext. ....	32
Route d'entrée .....	27
rP .....	40
rr .....	40
rt .....	40

## Centrale

La figure 1 présente le circuit imprimé principal de celle-ci.

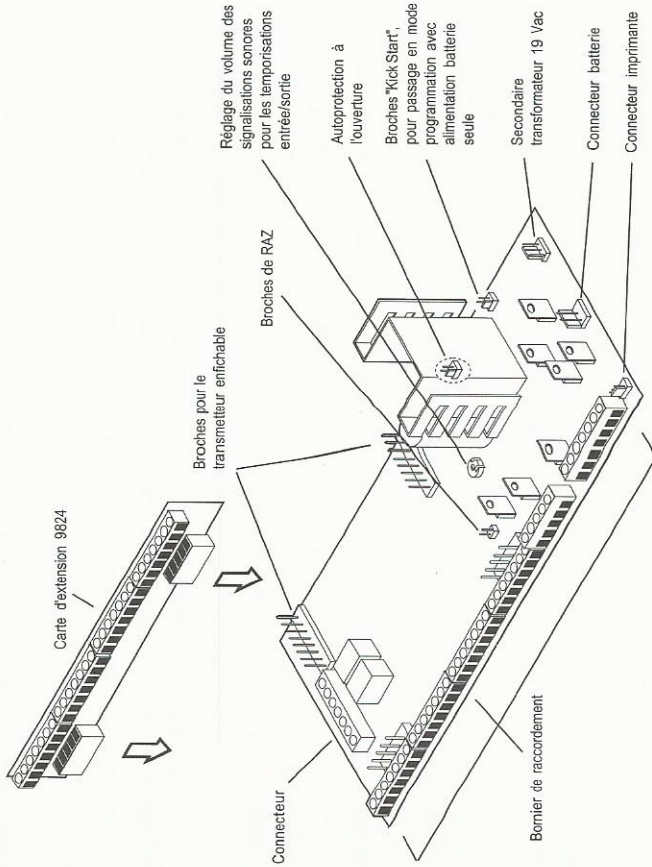
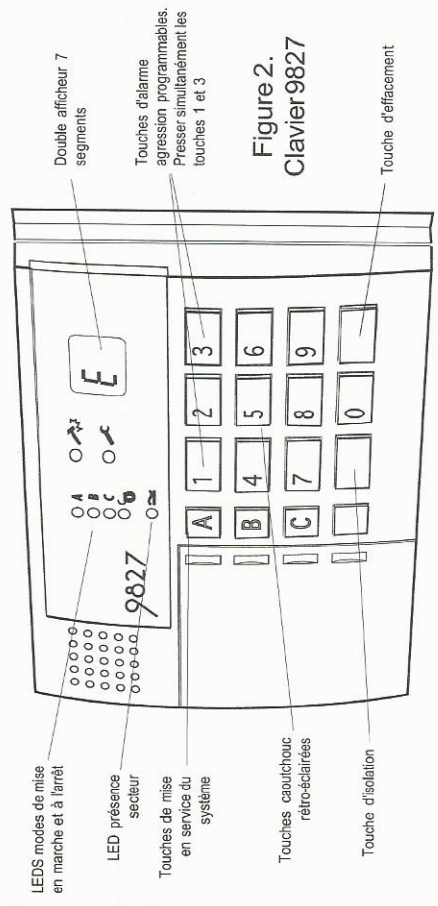

Figure 1. Circuit imprimé de la centrale

## Clavier

La figure 2 présente le clavier 9827



# Index

## Symboles

24	.....	26
2A	.....	27

## A

AA	.....	40
Ab	.....	40
Ac	.....	40
Adressage claviers	.....	9
AE	.....	40
Afficheurs	.....	29
Al	.....	26
Alarme agression	.....	26
Alarme agression audible/silencieuse	.....	29
Alarme 24h/24h	.....	34
Alarme normale	.....	26
Alimentation	.....	5
Annulation d'alarme	.....	3
Description	.....	30
AP	.....	40
Apparition d'un 0 V	.....	14 / 34

## B

Batterie	.....	5 / 8
bF	.....	40
Boîtier à clé	.....	37
Voyants "Marche" et "Prêt"	.....	15
Câblage	.....	14
Bouton-poussoir MES finale	.....	31

## C

c1 à c6	.....	40
Carillon	.....	27
Cartes d'extension	.....	5
Consommation	.....	8
Montage	.....	40
cc	.....	40
Centrale	.....	11
Câblage	.....	5
Consommation	.....	7
Montage	.....	8
Raccordement liaison secteur	.....	40
cf	.....	27
ch	.....	4
Circuit imprimé (dessin)	.....	4
Clavier	.....	9
Consommation	.....	5
Afficheurs	.....	29

Touche agression	.....	35
Montage	.....	9
Entrée	.....	31
Affichage	.....	4
Test sirène	.....	39
Volume buzzer	.....	9
Autoprotection	.....	10
Câblage	.....	12
Distance max. de câblage	.....	5

## Codes

Restauration des codes par défaut	.....	25
Code contrainte	.....	20
Code installateur	.....	20
Code utilisateur	.....	20
Commandes de programmation	.....	20

## Commandes

01 - 16	.....	26
21	.....	28
22	.....	28
23	.....	28
25	.....	28
26	.....	28
27	.....	29
28	.....	29
29	.....	29
30	.....	30
31	.....	30
32	.....	30
33	.....	30
34	.....	30
35	.....	30
36	.....	30
37	.....	30
38	.....	31
39	.....	31
40	.....	31
41	.....	32
43	.....	32
44	.....	32
50	.....	32
51	.....	32
53	.....	33
60-63, 70-73	.....	33
60/70	.....	33
61/71	.....	33
62/72	.....	33
63/73	.....	33
81 and 82	.....	34
85	.....	35
86	.....	35
87	.....	35
88	.....	36
90	.....	39
91	.....	39
92	.....	39
93	.....	39
94	.....	39
95	.....	39
96	.....	39
97	.....	39

Confirmation d'alarme ..... 3 / 36

## D

Date / Heure	.....	32
db	.....	40
dc	.....	40



## Codes clavier et mémoire d'événements (affichage/impression)

Clavier	Impression *	Signification
AA	Arm A	Mise en marche A (marche totale)
Ab	Arm B	Mise en marche B (marche partielle)
Ac	Arm C	Mise en marche C (marche partielle)
AE	Installer Access	Accès Installateur
AP	Aux 12V Fail	Défaut alimentation auxiliaire
bF	Battery Fault	Défaut batterie
c1 to c16†	Alarm Z1 to Z16	Alarme Z1 à Z16
cc	Comms OK	Transmission réussie
cF	Comms Fail	Défaut de transmission
dA	Disarm A	Mise à l'arrêt A
dB	Disarm B	Mise à l'arrêt B
dc	Disarm C	Mise à l'arrêt C
E1 to E16†	Entry Z1 to Z16	Alarme zone entrée/sortie Z1 à Z16
EA	Entry Alarm	Alarme par dépassement tempo. entrée
EF	Exit Fault	Zone en défaut à la mise en marche
Lb	Low Battery	Tension batterie basse
Lf	Line Fail	Défaut ligne téléphonique
Lt	Lid Tamper	Autoprotection centrale
o1 to o16†	Omit Z1 to Z16	Zone isolée Z1 à Z16
P1 to P4	RKP PA 1 to 4	Alarme agression touches 1 & 3 clavier
PF	AC Fail	Coupure secteur
PL	-	Impression journal de bord
r1 to r4	RKP Tamper 1 to 4	Autoprotection clavier (1 à 4)
rP	RKP Missing	Clavier manquant
rr	Installer Reset	RAZ Installateur requise
rt	Excess Keys	Autoprotection - Trop de touches clavier pressées
S1 to S16†	Soak Test Z1 to Z16	Zone en test actif
Sr	System Reset	RAZ système
St	-	Réglage date/heure
t1 to t16†	Tamper Z1 to Z16	Activation zone d'autoprotection
tr	Tamper Return	Défaut autoprotection (TR-0 V) sirène
u1 to u8	Access U1 to U0	Accès utilisateur (u9 = Contrainte, u0 = boîtier à clé)

\* Les événements imprimés sont précédés d'un horodatage.

† Lorsque les zones 10 à 16 sont visualisées, les caractères "c" et le numéro de la zone apparaissent alternativement.

## 2. Spécifications techniques

La centrale permet de raccorder ou d'utiliser :

- 4 claviers
- 8 zones (avec extension possible à 16 zones grâce à une carte optionnelle)
- Des sirènes intérieures (2 hauts-parleurs 16 Ω réf. 9040. Au moins un des deux doit être raccordé).
- 1 sirène extérieure et un flash
- 2 sorties programmables

### Générales

Température de fonctionnement = -10 à + 55 °C

Humidité relative = jusqu'à 88% sans condensation

Dimensions (centrale) = 303 (l) x 300 (h) x 85 (p) mm

Poids (Centrale) = 4,3 kg (batterie exclue)

Batterie de secours = 12 V / 6,5 ou 7 Ah / Au plomb gélifié

### Alimentation

La consommation totale admissible sur la centrale, est répartie de la manière suivante :

Courant max. disponible = 1 A (température ambiante 20 °C)

Courants consommés (centrale et équipements associés) :

Centrale = 50 mA au repos

= 500 mA en alarme (lorsqu'une sirène extérieure standard est activée)

Chaque clavier 9827 = 20 mA au repos

= 40 mA actif

Carte d'extension 8 zones 9824 = 10 mA

Transmetteur en fichable 9056 = 40 mA

### Raccordement des claviers

La distance maximale recommandée entre un clavier et la centrale, est de 100 mètres pour une configuration en étoile (avec un câble d'alarme standard).

### Sorties

OP1/ OP2

= 500 mA / Sorties transistorisées permettant la commande d'un relais.

Résistance de rappel 2,2 kΩ intégrées.

Sirène / Flash = Sorties relais

## Equipments compatibles

- 9040 Sirènes intérieures / 2 Haut-parleurs (16 Ω) max. Au moins un des deux doit être raccordé.
- 9056 Transmetteur digital enfichable
- 9076-02 Interface 8 relais
- 960 Transmetteur Vocal / Digital
- 9824 Carte d'extension 8 zones
- 9827 Clavier distant

## 5. Test

Il est possible de tester le système en entrant directement certaines commandes sur un clavier. Avant d'effectuer les tests, s'assurer que le système est bien en mode de programmation, puis sélectionner une des commandes suivantes.

Presser la touche **✓** (Effacer) pour arrêter un test :

- 91 Test de la sirène extérieure.
- 92 Test de la sortie flash.
- 93 Test des sirène(s) intérieure(s) (HP référence 9040)
- 94 Test du buzzer du clavier.
- 95 Test de la sortie programmable 1.
- 96 Test de la sortie programmable 2.
- 97 Test de passage. Celui-ci permet à l'installateur de vérifier le fonctionnement de tous les détecteurs. Lorsqu'une zone est ouverte, la(les) sirène(s) intérieure(s) émettent un signal sonore et le numéro des zones appropriées s'allume.

## Consultation du journal de bord (mémoire d'événements)

La centrale stocke en mémoire les 256 derniers événements. Chacun d'eux est représenté par un code à 2 digits (se reporter à la page suivante). Avant de consulter le journal de bord, s'assurer que le système est en mode de programmation, puis :

1. Entrer la séquence "90".

L'événement le plus récent contenu dans la mémoire apparaît sur les afficheurs ("c7", par exemple). Se reporter à la page suivante pour la liste des codes.

2. Presser la touche "1" pour visualiser un événement antérieur ou la touche "3" pour visualiser un événement plus récent.
3. Si le système est équipé d'une imprimante, presser la touche "0" pour éditer le journal.
4. Presser la touche **✓** (Effacer) pour quitter la consultation.

Le tableau de la page suivante présente tous les messages qui peuvent apparaître lors de la consultation. La colonne de gauche indique les codes qui sont affichés sur le clavier. La colonne centrale indique les codes correspondant à l'édition via l'imprimante. Il est à noter que chaque événement imprimé est précédé d'une information horodatée sous un format numérique.

Ni l'installateur, ni l'utilisateur ne peuvent à aucun moment effacer la mémoire d'événements.

Pour de plus amples détails sur le raccordement des voyants, se reporter au chapitre 3 "Installation - § Câblage d'un boîtier à clé". Utiliser ensuite, les commandes suivantes :

<b>38 1</b>	Entrée clavier : Boîtier à clé
<b>39 0</b>	Mise en service finale : Temporisation ou bouton-poussoir
<b>81 2 9</b>	Sortie programmable <b>1</b> : voyant "Marche"
<b>82 6 9</b>	Sortie programmable <b>2</b> : voyant "Prêt".

### Fonctionnement

L'utilisateur met en marche son système en plaçant la clé du boîtier sur la position "Totale". Le voyant "Marche" s'allume, le voyant "Prêt" s'éteint".

Pour mettre le système à l'arrêt, l'utilisateur place la clé du boîtier en position "Arrêt". Le voyant "Marche" s'éteint, le voyant "Prêt" s'allume (sous réserve que toutes les zones soient fermées).

Lors d'une alarme, le voyant marche du boîtier clignote rapidement. Pour arrêter les signalisations sonores, l'utilisateur place la clé en position "Arrêt". Lorsque tous les détecteurs activés sont revenus à leur position de repos, le voyant "Prêt" s'allume. Le clavier indique la cause de l'alarme. Pour exécuter une RAZ du système, l'utilisateur doit tourner la clé en position "Totale" puis revenir à la position "Arrêt". L'affichage du clavier s'efface, le voyant "Marche" s'éteint et le système est à nouveau prêt pour être mis en service.

**Note :** *un défaut de la ligne téléphonique empêche la mise en service du système via le boîtier à clé. L'utilisateur doit effectuer la mise en service à partir d'un clavier.*

## 3. Installation

### Montage de la centrale

1. Retirer les vis du capot et ôter celui-ci. La figure 3 présente l'intérieur de la centrale.

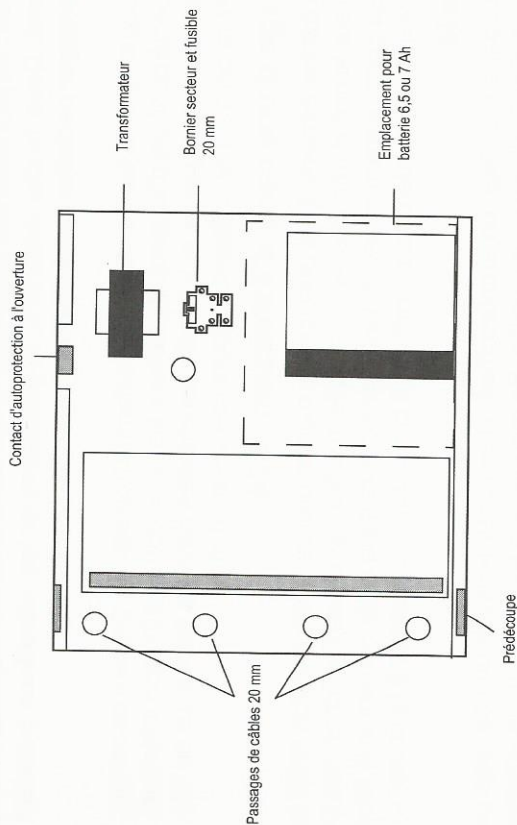

Figure 3. Disposition interne de la centrale

2. Noter la position des passages de câbles, disposés comme suit :
  - a) 2 prédécoupes plastiques en haut et en bas du boîtier pour le passage de torons.
  - b) 1 prédécoupe 15 mm permettant un raccordement sous tube.
  - c) 2 prédécoupes 20 mm en haut et en bas du boîtier.
  - d) 4 passages de câbles 20 mm au fond du boîtier. Ils facilitent la connexion des zones et des équipements annexes, car ils débouchent en face du bornier de raccordement du circuit imprimé.
  - e) 1 passage 20 mm situé au fond du boîtier et à proximité du bornier secteur. Celui-ci est réservé à la liaison 230 Vac.

**Attention : Les câbles secteur et TBTS ne doivent jamais être introduits ensemble dans les mêmes prédécoupes. Utiliser systématiquement des passages différents.**

**Attention : lorsque les câbles pénètrent directement dans le boîtier métallique, il est nécessaire de les protéger contre tout dommage en plaçant notamment des passe-fils sur les prédécoupes**

- Positionner le boîtier sur le mur, avec le circuit imprimé orienté vers la gauche. Marquer le trou oblong central, percer et introduire une cheville dans le mur.

**Attention: ne pas effectuer le perçage sans retirer le circuit imprimé de son logement. Dans le cas contraire, la poussière et les vibrations peuvent endommager certains composants et annuler la garantie.**

- Introduire une vis tête ronde  $\varnothing 10$  mm dans le trou oblong. Grâce à ce dernier, placer la centrale d'équerre et marquer les deux trous de fixation inférieurs. Retirer la centrale, percer et introduire les chevilles dans les deux trous du bas. Fixer la centrale en utilisant toujours des vis  $\varnothing 10$  mm.

### Montage d'une carte d'extension 9824

Si cela est nécessaire, il est possible de monter une carte d'extension 9824 (8 zones) sur le circuit imprimé de la centrale. Vérifier, avant de l'enficher, que la carte est correctement orientée. Les connecteurs de la carte doivent être face au bornier de raccordement du circuit de la centrale (se reporter à la figure 1.)

### Batterie

Il existe dans le boîtier, un emplacement prévu pour recevoir une batterie de secours 6,5 ou 7 Ah, au plomb gélifié. Se reporter à la figure 3 pour déterminer l'endroit.

**Attention : ne pas raccorder la batterie à ce moment de l'installation.**

### Raccordement secteur

La liaison secteur de la centrale est raccordée sur un bornier 3 plots, situé dans le fond du boîtier, à droite du circuit imprimé et en dessous du transformateur. Cette ligne d'alimentation doit être totalement indépendante et protégée par un dispositif de coupure approprié, raccordé sur le tableau électrique général. Tous les raccordements secteur doivent être conformes aux prescriptions édictées par l'UTE.

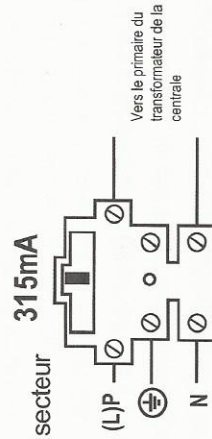

Figure 4. Raccordement secteur

La centrale est installée sous les escaliers, au rez-de-chaussée. Le clavier principal, programmé avec l'adresse 1, est placé à proximité de la porte d'entrée/sortie. Le second clavier, programmé avec l'adresse 2, est placé dans la chambre 1. Chaque clavier peut être utilisé pour déclencher une alarme agression. Les zones 2, 3, 6, 7 et 8 sont équipées de détecteurs IRP. Les zones 1, 4 et 5 sont dotées de détecteur d'ouverture à contact magnétique.

La majorité des options de la programmation par défaut convient parfaitement pour cette application. La liste ci-dessous indique les options qui doivent être cependant modifiées :

Saisie	Notes
01 5 B	Zone 1 / Dernière issue / Active en marche partielle B
02 6 B	Zone 2 / Route d'entrée / Active en marche partielle B
03 3 B	Zone 3 / Alarme normale / Active en marche partielle B
04 3 B	Zone 4 / Alarme normale / Active en marche partielle B
05 3 B	Zone 5 / Alarme normale / Active en marche partielle B
06 3 B	Zone 6 / Alarme normale / Active en marche partielle B
07 3 B C	Zone 7 / Alarme normale / Active en marche partielle B et C
08 3	Zone 8 / Alarme normale
61 1	La zone de l'IRP dans l'entrée devient une zone de dernière issue en marche partielle B
62 2	La mise en marche partielle B est silencieuse
63 3	Une alarme totale est déclenchée, si une zone est activée en marche partielle B
72 1	La mise en marche partielle C est instantanée
73 2	Une alarme locale est déclenchée, si une zone est activée en marche partielle C
87 1	La fonction de déclenchement d'alarme agression via les touches 1 et 3 du clavier est valide

Une fois réalisée la programmation pour cet exemple :

Code utilisateur + pression sur la touche A : le système est en marche totale.  
 Code utilisateur + pression sur la touche B : le rez-de-chaussée est protégé, tandis que les utilisateurs se trouvent au 1er étage. Les zones 1, 2, 3, 4, 5, 6 et 7 sont sous surveillance.

Code utilisateur + pression sur la touche C : le bureau est protégé via la zone 7.  
 Pour sélectionner les informations liées à l'utilisateur, se reporter au Guide d'utilisation.

### Exemple 2 : Installation avec boîtier à clé

Raccorder le boîtier à clé sur les bornes "I/P" et "0 V" d'un clavier. Si le boîtier possède des voyants de signalisation "Marche" et "Prêt", connecter ceux-ci sur les sorties programmables O/P1 et O/P 2.

### Confirmation d'alarme (commande 89)

Si cela est nécessaire, l'option "1" permet de programmer la fonction de confirmation d'alarme (alarme vérifiée). Si un détecteur est activé, la centrale active le canal 3 (intrusion). Si un second détecteur est alors activé dans un endroit différent (c'est à dire, sans aucun rapport avec le premier), le système active le canal 7, s'il s'agit d'un transmetteur 9056 ou 960.

L'option "0" invalide la fonction de confirmation d'alarme.

**Notes :** si la fonction d'annulation d'alarme est validée (commande 36 1), la centrale attend l'expiration de la temporisation qui lui est associée, après qu'elle ait été lancée par le premier détecteur déclenché. C'est uniquement à l'issue de cette période que le canal 7, suivant le type de transmetteur, est à son tour activé.

### Exemple 1 : Application avec marche totale et 2 modes de marche partielle

Ce paragraphe détaille la programmation d'un système pouvant être mis en marche totale ou en marche partielle. A titre d'exemple, la figure 18 simule une application, dans laquelle cette configuration est réalisable.

Lorsque les locaux sont vides, le système surveille l'ensemble du bâtiment. Si les utilisateurs sont présents dans les locaux, mais en train de dormir au premier étage, la surveillance peut être réduite au simple rez-de-chaussée, tandis qu'il est permis de se déplacer dans le reste du bâtiment. Les utilisateurs, dans cet exemple, souhaitent également que le bureau soit surveillé quand il n'est pas utilisé, alors que le reste de la maison est occupée.

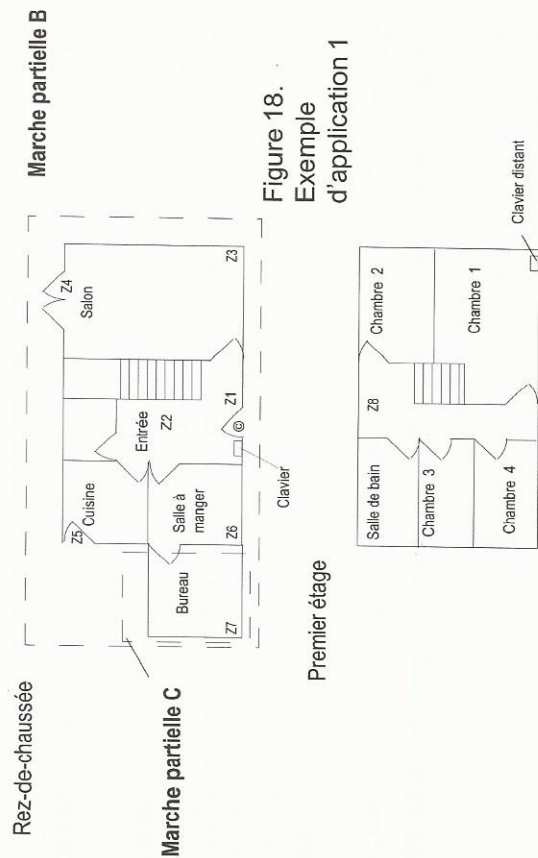

Figure 18.  
Exemple  
d'application 1

### Claviers

La centrale peut fonctionner avec les anciens claviers Classic 8 RKP, utilisés sur les installations Classic 8 déjà existantes ou avec les claviers 9827 pour les nouvelles installations.

#### Clavier 9827

##### Addressage

Avant de raccorder le(s) clavier(s) sur le système, le technicien doit programmer leurs adresses. Chaque clavier du système doit posséder une adresse différente, afin d'être sûr qu'il soit correctement identifié.

Pour programmer une adresse :

1. Ouvrir le clavier et localiser l'interrupteur miniature équipé de 4 mini-commutateurs (se reporter à la figure 5, ci-dessous). Chaque mini-commutateur est repéré de 1 à 4. Ces numéros correspondent à l'adresse du clavier.

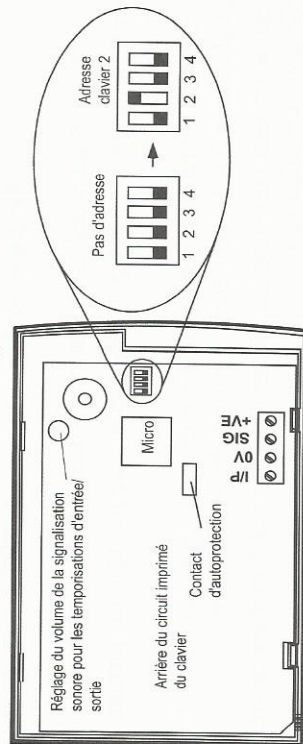

Figure 5. Interrupteur miniature d'adressage du clavier

2. Sélectionner un des mini-commutateurs et le déplacer sur la position "ON" (vers le haut). S'assurer que les autres mini-commutateurs sont bien en position "OFF" (vers le bas). L'adresse du clavier correspond donc au numéro du commutateur placé en position "ON".

##### Réglage de volume du buzzer du clavier

Il est possible de modifier le niveau sonore du buzzer en ajustant le potentiomètre situé à proximité de celui-ci. Se reporter à la figure 5. Lors de l'installation initiale, placer le potentiomètre en position médiane.

##### Montage

L'embase du clavier 9827 possède un picot ajustable, qui permet au contact d'autoprotection d'être correctement actionné, même si la surface de pose est irrégulière. Se reporter à la figure 6, qui présente l'embase et la position des trous de fixation.

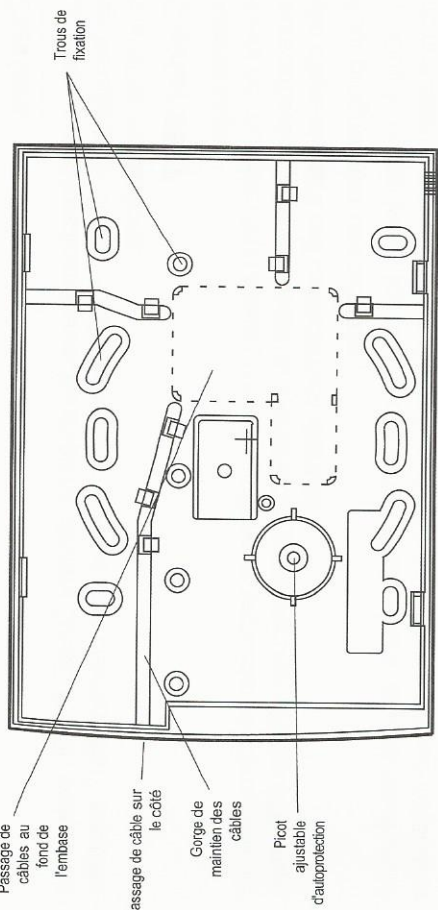

Figure 6. Embase du clavier 9827

3. Installation

Il est recommandé de procéder au montage du clavier, de la manière suivante :

1. Sélectionner les passages de câbles souhaités et percer lesdites précédecoupes.
2. Maintenir en place l'embase contre le mur et marquer le trou central pour le picot ajustable d'autoprotection (se reporter à la figure 6).
3. Percer et introduire une cheville. Visser l'embase sur le mur via ce trou. **Ne pas** serrer la vis complètement.
4. S'assurer que l'embase est de niveau, percer et introduire une cheville dans au moins deux autres trous de fixation. Fixer l'embase sur le mur.
5. Couper les liens plastiques qui retiennent le picot d'autoprotection sur l'embase.

**Note :** si les liens ne sont pas coupés, l'autoprotection à l'arrachement n'est pas opérationnelle.

6. Replacer la face avant sur l'embase, en s'assurant que le contact d'autoprotection est correctement actionné.
7. Si l'autoprotection ne fonctionne pas, tourner le picot jusqu'à ce que le contact soit enfoncé, lorsque la face avant est remise en place sur l'embase.

Fonction

Le second chiffre de la commande permet de spécifier la fonctions exécutée : (Presser la touche 9) Sortie activée = Apparition d'un 0 V / 500 mA. (Presser la touche 8) Sortie désactivée = Apparition d'un +12 V / 5 mA.

Pour des exemples de raccordement et de programmation des sorties programmables, se reporter à la figure 11 du chapitre 3 "Installation - § Utilisation des sorties programmables".

Réarmement après transmission d'une alarme intrusion (commande 85)

Un événement d'alarme intrusion est rapporté en activant le canal 3 (Intrusion) du transmetteur. Si l'option "0" (par défaut) est utilisée, le système laisse le canal actif jusqu'à ce qu'une RAZ intervienne. Si l'option "1" est sélectionnée, le système réarme le canal 3 dès que la temporisation d'alarme a expiré. Une fois le canal réarmé, le système peut transmettre une nouvelle information d'alarme.

Notes:

1. Si une zone "dernière issue" est activée, le canal 3 l'est également à l'issue de la temporisation d'entrée programmée, ou,
2. Si une temporisation de préalarme est validée (commande 86 1) et que la zone de dernière issue est activée, le canal 3 l'est également à l'issue des 30 secondes de temporisation de préalarme, ou,
3. Si la fonction d'annulation d'alarme est validée (commande 36 1), le canal 3 est restauré, sous réserve que l'utilisateur arrête le système avant que la temporisation d'annulation d'alarme expire (90 secondes).

Signalisation sonore de temporisation de préalarme (commande 86)

Si les utilisateurs dépassent systématiquement la durée de la temporisation d'entrée, utiliser l'option "1" pour ajouter une temporisation supplémentaire de 30 secondes. Celle-ci est indiquée par le déclenchement d'une signalisation sonore sur les sirène(s) intérieure(s) (HP). Cette temporisation supplémentaire affecte tous les modes de mise en marche (totale et partielles). Si malgré tout, un utilisateur dépasse cette nouvelle temporisation, le système déclenche alors une alarme totale.

Utiliser l'option "0" (par défaut) pour invalider la temporisation de préalarme.

Alarme agression (touches 1 & 3 du clavier) (commande 87)

Cette commande autorise les utilisateurs à déclencher une alarme agression, en pressant simultanément sur les touches 1 et 3 du clavier. L'option "1" valide cette fonction. L'option "0" l'invalide.

## Sorties programmables (commandes 81 et 82)

En plus des sorties de commande pour les sirènes extérieure et intérieure, le système possède 2 sorties programmables transistorisées, qui peuvent délivrer un courant de 500mA. La commande 81 correspond à la sortie 1 et la commande 82 à la sortie 2. Chaque commande utilise les 2 digits suivants. Le premier sert à spécifier le type de la sortie, tandis que le second permet de sélectionner la fonction exécutée.

### Type de sortie

**Suivi sirène extérieure**  
(Presser la touche 0) - La sortie suit le fonctionnement de la sirène extérieure. Elle peut servir pour une sirène extérieure supplémentaire.

**Suivi temporis. entrée/sortie**

(Presser la touche 1) - La sortie est active lorsque la temporisation d'entrée ou de sortie est lancée. Elle est désactivée dès que la temporisation expire. La sortie peut être utilisée pour commander un buzzer de signalisation. Il est à noter qu'elle ne peut pas fonctionner de manière intermittente, pour signaler qu'une zone est restée ouverte pendant la mise en marche.

**Voyant "Marche"**

(Presser la touche 2) - Lorsque le système est en marche partielle ou totale, la sortie est active continuellement.

**Mémorisation IRP**

(Presser la touche 3) - La sortie est active lorsque le système est en marche et désactivée lorsqu'il est à l'arrêt ou qu'une alarme se produit. La sortie est également active pendant 0,5 seconde lorsqu'une RAZ est exécutée, ainsi que pendant le test de passage.

**RAZ détecteurs de choc**

(Presser la touche 4) - Dans ce cas, la sortie est alors utilisée pour la RAZ de détecteurs de choc ("Viper", par exemple). La centrale active la sortie dès que la temporisation de sortie est lancée, pour une durée fixe de 6 secondes.

**Test de passage**

(Presser la touche 5) - La sortie est active durant le test de passage Installateur/Utilisateur, ainsi que pendant la période comprise entre l'arrêt des signalisations sonores et la RAZ du système. Ce type d'option est généralement utilisé pour les détecteurs de mouvement dont la LED d'alarme doit être éteinte lorsque les tests sont terminés.

**Voyant "Prêt"**

(Presser la touche 6) - La sortie est active lorsque le système est à l'arrêt et qu'aucune zone n'est en défaut. La sortie est inactive lorsque le système est en marche totale, partielle ou si une zone en défaut empêche la mise en service.

**Alarme 24h/24h**

(Presser la touche 7) - La sortie devient active, si une zone de type "24h/24h" est activée. Elle est désactivée, dès que la zone est refermée.

## Câblage

La figure 7 présente le bornier de raccordement principal du circuit de la centrale. Les paragraphes suivants indiquent comment procéder au câblage des claviers et des zones.

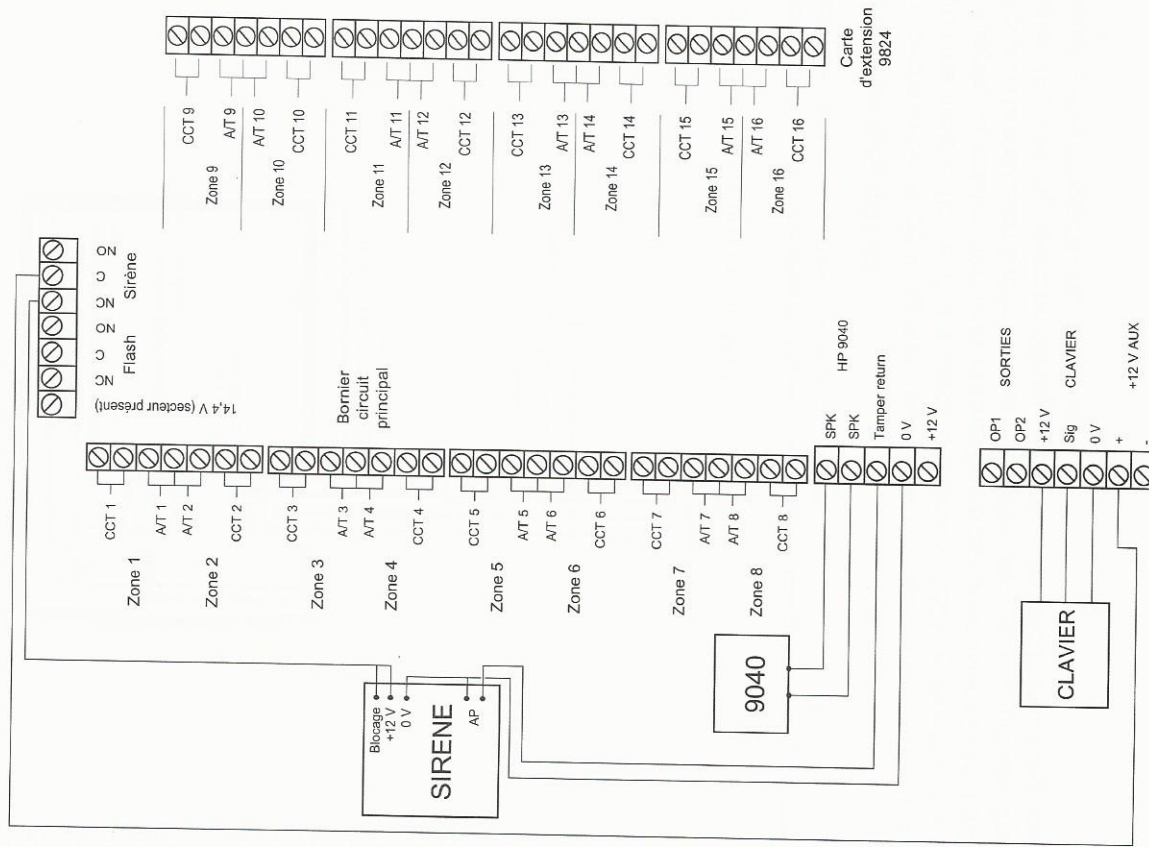

Figure 7. Bornier principal de la centrale

## Câblage des claviers 9827

Tous les claviers doivent être raccordés sur les bornes prévues à cet effet, sur le circuit de la centrale ou connectés en cascade. La figure 8 indique le raccordement pour chaque clavier :

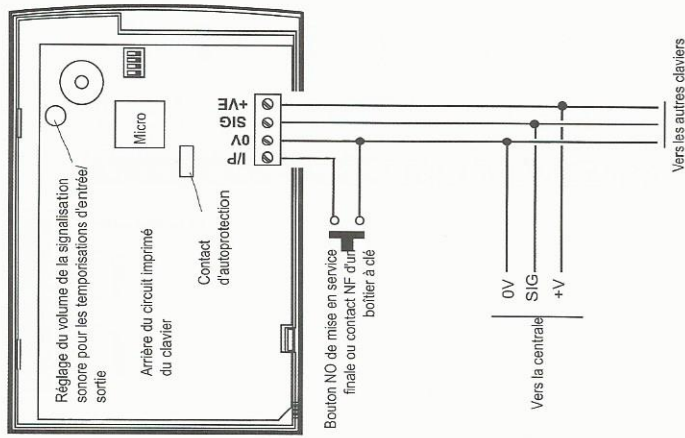

Figure 8. Câblage de claviers 9827

*Attention : aucun autre dispositif (sirène extérieure, haut-parleur, etc.) ne doit être raccordé sur le même câble que celui des claviers.*

## Câblage des zones

Le circuit imprimé de la centrale permet le raccordement des zones 1 à 8. Comme indiqué figure 7, une carte d'extension 9824 optionnelle, qui vient s'adapter sur celui-ci, permet si nécessaire, de câbler les zones 9 à 16. La figure 9 indique la méthode de raccordement des détecteurs. Il est à noter que chaque paire de zones de détection partage une borne de retour commune pour les boucles d'autoprotection respectives.

7. Entrer les 2 digits correspondant aux minutes et presser la touche ✓ (Effacer). Le caractère "E" apparaît sur l'afficheur et le système se cale sur la programmation réalisée.

## RAZ après annulation d'alarme (commande 53)

L'option "0" permet d'obtenir une RAZ équivalente à la RAZ système.

L'option "1" permet à l'utilisateur d'effectuer cette RAZ.

## Mise en marche partielle (commandes 60 - 63 et 70 - 73)

Les commandes 60 à 63 permettent la programmation de la marche partielle B. Les commandes 70 à 73 correspondent aux mêmes opérations pour la marche partielle C. Chaque commande contrôle les fonctions suivantes :

### Réponse des zones "dernière issue" (commandes 60/70)

Les commandes 60/70 servent à déterminer comment le système doit prendre en compte ce type de zone en marche partielle. Si l'option "0" est sélectionnée, toute zone "dernière issue" (programmée pour la marche totale), se comporte comme telle en marche partielle. Si l'option "1" est sélectionnée, toute zone "dernière issue" (programmée pour la marche totale), se comporte comme une zone "alarme normale" en marche partielle.

### Réponse des zones "route d'entrée" (commandes 61/71)

Les commandes 61/71 servent à déterminer comment le système doit prendre en compte ce type de zone en marche partielle B ou C. Si l'option "0" est sélectionnée, toute zone "route d'entrée" (programmée pour la marche totale), se comporte comme telle en marche partielle. Si l'option "1" est sélectionnée, toute zone "route d'entrée" (programmée pour la marche totale), se comporte comme une zone "dernière issue" en marche partielle.

### Mode de mise en marche (commandes 62/72)

Les commandes 62/72 spécifient le type de mise en marche pour chacun des modes.

L'option "0" permet d'obtenir un type de mise en marche identique à la marche totale.

L'option "1" permet d'obtenir une mise en marche partielle instantanée (pas de fonctionnement du buzzer clavier).

L'option "2" permet d'obtenir une mise en marche partielle silencieuse. La temporisation de sortie est identique à celle programmée pour le mise en marche totale.

### Type d'alarme (commandes 63/73)

Les commandes 63/73 spécifient le type d'alarme pour chacun des modes.

Option 0 : Buzzer clavier uniquement

Option 1 : Sirène(s) intérieure(s) (HP) et buzzer clavier

Option 2 : Signalisations sonores locales (extérieure/intérieure)

Option 3 : Alarme totale (signalisations sonores locales et transmetteur).



### Réarmement automatique (commande 40)

Cette commande permet de programmer le système afin qu'il se réarme lorsque la temporisation d'alarme a expiré. Le réarmement concerne toutes les zones. Se reporter au tableau pour consulter les différentes options.

### Retard de déclenchement sirène extérieure (commande 41)

Lorsque le système est en marche et qu'une zone est activée, la sirène extérieure n'est déclenchée qu'à l'issue de la période de retard programmée. La signalisation sonore s'arrête lorsque la temporisation d'alarme expire. Se reporter au tableau pour consulter les différentes options.

### Temporisation d'alarme (commande 42)

Cette commande permet de sélectionner la durée de fonctionnement de la sirène extérieure lors d'une alarme. Se reporter au tableau pour consulter les différentes options.

### Temporisation d'entrée (commande 43)

Cette commande permet de régler la durée de la temporisation d'entrée. Se reporter au tableau pour consulter les différentes options.

### Temporisation de sortie (commande 44)

Cette commande permet de régler la durée de la temporisation de sortie. Se reporter au tableau pour consulter les différentes options.

### NON UTILISE EN FRANCE (commande 50)

NE PAS MODIFIER LA PROGRAMMATION PAR DEFAULT.

### Réglage de la date et de l'heure (commande 51)

Le système possède une horloge et un calendrier internes qui sont utilisés pour horodater les impressions de la mémoire d'événements. Pour sélectionner la date et l'heure, procéder comme indiqué ci-dessous :

1. Entrer dans le mode de programmation (si cela n'est pas déjà le cas).
2. Entrer la séquence "51" sur le clavier.  
Les caractères "yy" apparaissent sur l'afficheur.
3. Entrer les 2 digits correspondant à l'année et presser la touche ✓ (Effacer).  
Les caractères "oo" apparaissent sur l'afficheur.
4. Entrer les 2 digits correspondant au mois et presser la touche ✓ (Effacer).  
Utiliser des zéros complémentaires pour les mois de Janvier à Septembre.  
Les caractères "dd" apparaissent sur l'afficheur.
5. Entrer les 2 digits correspondant au jour et presser la touche ✓ (Effacer).  
Utiliser des zéros complémentaires pour les neuf premiers jours du mois.  
Les caractères "hh" apparaissent sur l'afficheur.
6. Entrer les 2 digits correspondant à l'heure et presser la touche ✓ (Effacer).  
Utiliser le format 24h00.  
Les caractères "ii" apparaissent sur l'afficheur.

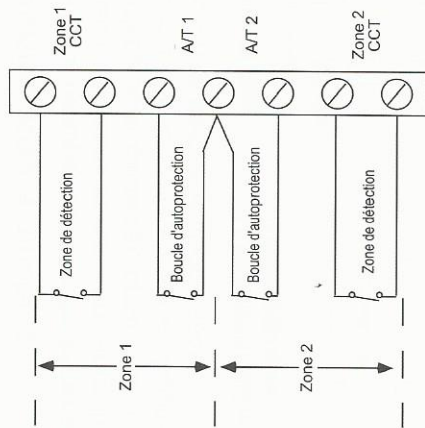

Figure 9. Raccordement 4 fils des détecteurs (détection/autoprotection)

### Câblage de la sirène extérieure

La figure 10 indique notamment le câblage type d'une sirène extérieure standard. Utiliser la commande de programmation 21 pour sélectionner le mode de déclenchement de la sirène (se reporter au chapitre 4 "Programmation").

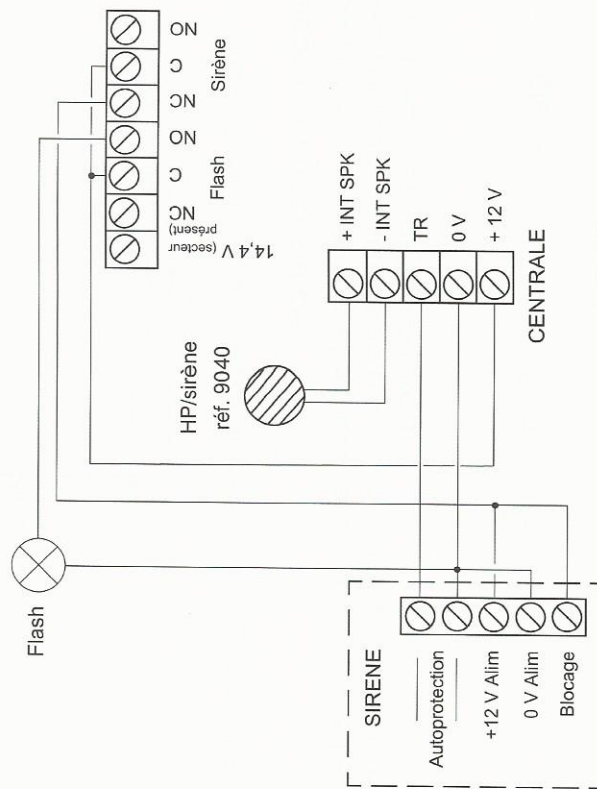

Figure 10. Raccordement des sirènes extérieure et intérieure

## Utilisation des sorties programmables

Les sorties OP1 et OP2 sont équipées d'une résistance de rappel. Cela permet, suivant la programmation, d'obtenir au choix une apparition ou une disparition de 0 V. Utiliser à cet effet la commande de programmation 81 pour la sortie OP1 et la commande 82 pour la sortie OP2 (se reporter au chapitre 4 "Programmation"). La figure 11 donne quelques exemples d'application.

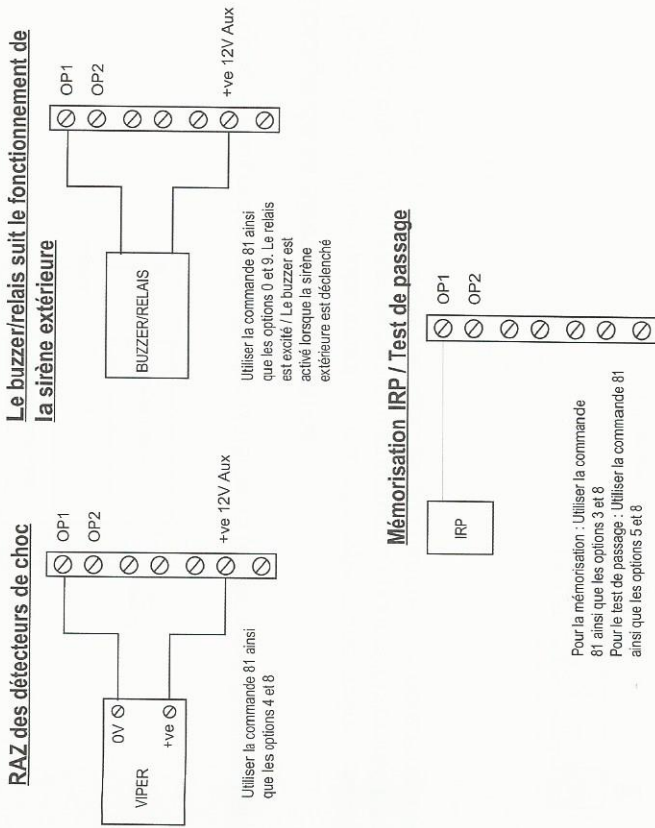

Figure 11. Exemples de câblage sur les sorties programmables

## Câblage d'un boîtier à clé

Raccorder le contact à clé entre les bornes I/P et 0 V, qui sont présentes sur le clavier le plus proche (se reporter à la figure 12). S'assurer que le contact est bien du type "1 circuit / 2 positions" (maintenu).

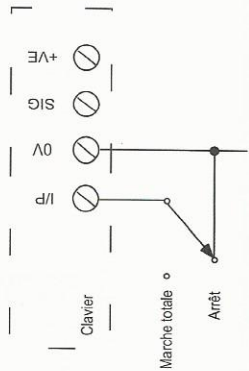

Figure 12. Clavier

De plus, le canal 5 est activé si l'installateur entre dans le mode de programmation, sous réserve que le transmetteur soit correctement programmé. Le système peut également envoyer un message de rétablissement, dès que le technicien quitte ce mode.

Lorsque l'option "1" est sélectionnée, chaque fois que l'installateur entre dans le mode de programmation, le système déclenche les signalisations sonores pendant 20 secondes avant que l'accès à ce mode soit autorisé. L'option "0" invalide cette commande.

### Entrée clavier (commande 38)

L'entrée repérée "I/P" et "0 V" sur le clavier, permet le raccordement d'un bouton-poussoir ou d'un boîtier à clé pour une mise en service finale du système. Si l'un de ces 2 dispositifs est utilisé, la commande 38 doit être programmée de la manière suivante :

**Option "0" (Bouton-poussoir) :** le système est définitivement en marche, lorsque l'utilisateur presse sur le bouton. Il supprime alors toute temporisation de sortie restante (sélectionner l'option "Continue" (0) pour la commande 44).

**Option "1" (Boîtier à clé) :** le système passe en marche, lorsque le contact à clé est ouvert (sélectionner l'option "Temporisation ou bouton-poussoir" (0) pour la commande 39).

### Mise en service finale (commande 39)

Utiliser cette commande pour sélectionner l'un des 3 modes de mise en service finale suivants :

**Option "0" - Temporisation ou bouton-poussoir :** choisir cette option, si l'utilisateur termine la mise en service de son système en poussant sur un bouton raccordé à un clavier. Se reporter à la commande 38 "Entrée clavier". Si aucun bouton-poussoir n'est raccordé, le système est réellement en marche à l'issue de la temporisation de sortie sélectionnée via la commande 44.

**Option "1" - Dernière issue :** choisir cette option pour que le système soit définitivement en marche, lorsque l'on ferme la zone de dernière issue.

**Option "2" - Verrou :** choisir cette option, si l'utilisateur termine la mise en service de son système en tournant un verrou spécial dont le contact de fond de gâche est raccordé aux bornes d'entrée d'un clavier.

Si un détecteur IRP couvre la zone de dernière issue, la sélection de l'option "1" est déconseillée. Un défaut à la mise en service peut se produire, si le détecteur est activé plusieurs fois pendant la sortie.

### RAZ système (commande 33)

Pour une RAZ Technicien, sélectionner l'option "1". Pour une RAZ Utilisateur, sélectionner l'option "0".

### RAZ alarme agression (commande 34)

Pour une RAZ Technicien, sélectionner l'option "1". Pour une RAZ Utilisateur, sélectionner l'option "0".

### Ejection de la première zone en alarme (commande 35)

Si l'option "0" (Ejection) est sélectionnée, le système est réarmé à la fin de la temporisation d'alarme, mais pas la première zone activée pendant cette période de mise en marche.

Si l'option "1" (Réarmement) est sélectionnée et qu'une alarme se produit, le système (y compris la première zone activée) est réarmé à la fin de la temporisation d'alarme (sous réserve que ladite zone soit fermée). Tant qu'elle reste ouverte, le système l'éjecte. Si elle est refermée après que le système se soit réarmé, elle est à nouveau prise en compte.

### Annulation d'alarme (commande 36)

Parfois, l'utilisateur peut déclencher accidentellement une fausse alarme. La centrale Classic 8 + peut être programmée afin que l'utilisateur puisse supprimer ce genre d'alarmes intempestives. Pour valider une période d'annulation d'alarme de 90 secondes, utiliser l'option "1".

Si l'utilisateur déclenche involontairement une alarme alors que le système est en marche, celui-ci active le canal 3, le retard de déclenchement de la sirène extérieure et lance la temporisation d'annulation d'alarme. L'utilisateur n'a plus qu'à entrer un code valide avant que la temporisation d'annulation expire. Si cette procédure est exécutée avec succès, le canal 3 est désactivé, tandis que le canal 8 est simultanément déclenché pour permettre la transmission d'un message séparé d'annulation d'alarme (suivant la demande du PC de télésurveillance). Les bornes RAZ de l'interface 9076UK-02 suivent également le même fonctionnement.

**Note :** la temporisation d'annulation d'alarme est fixée à 90 secondes, qui viennent s'ajouter après expiration des temporisations d'entrée et de préalarme.

### Transmission d'une information d'autoprotection lorsque le système est à l'arrêt (commande 37)

Lorsque l'option "1" est sélectionnée, le système rapporte les événements d'autoprotection vers le PC de télésurveillance. Si une alarme d'autoprotection survient alors que le système est en marche, celui-ci active le canal 3 (Intrusion) et le canal 5 (Défaut). Si une alarme d'autoprotection survient alors que le système est à l'arrêt, celui-ci active uniquement le canal 5.

La figure 13 indique comment câbler les LEDs "Marche" et "Prêt".

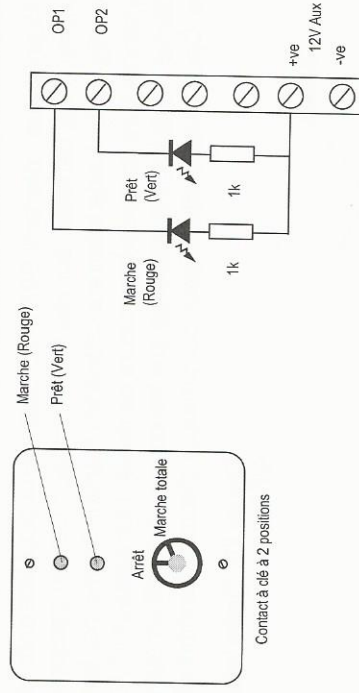

Figure 13. Raccordement des LEDs "Marche" et "Prêt" sur un boîtier à clé. Pour s'assurer que le boîtier à clé fonctionne correctement, se reporter au chapitre 4 "Programmation - Exemple 2 : Boîtier à clé".

### Raccordement d'une imprimante

Le connecteur 3 broches, situé sur le circuit imprimé principal, permet le raccordement d'une imprimante. Se reporter à la figure 1 du chapitre 1 "Introduction".

Ces 3 broches sont conçues pour accepter tout type d'imprimante série compatible. Les caractéristiques de ce port sont les suivantes : 4800 Bauds, 8 bits de données, parité paire et un bit de stop.

La figure 14 détaille les broches du connecteur

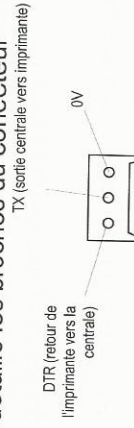

Figure 14. Brochage du connecteur d'imprimante

Les niveaux des signaux présents sur les broches TX et DTR sont à 0 et +5 V.

### Transmissions

Un transmetteur téléphonique enfichable (transmetteurs digitaux 9056 et 9058 ou transmetteur vocal/digital 960, par exemple), peut être raccordé à la centrale. Pour les autres transmetteurs, il est possible d'utiliser une carte interface 9076-02. Ce paragraphe décrit l'interface 9076-02, la manière de l'implanter, de la configurer et donne des notes concernant la programmation afin d'assurer le bon fonctionnement du système.

### Interface 9076-02

La figure 15 présente l'interface 9076-02. Cette carte peut être enfichée, sur le circuit imprimé de la centrale, sur les broches réservées au transmetteur (se reporter à la figure 1). Cette interface utilise les signaux fournis par les broches pour commander des contacts inverseurs de relais. Les sorties NO / Commun / NF de chaque relais sont disponibles sur les connecteurs situés sur les côtés de la carte. Ceux-ci sont utilisés pour commander d'autres dispositifs externes.

Figure 15. Carte interface  
9076-02

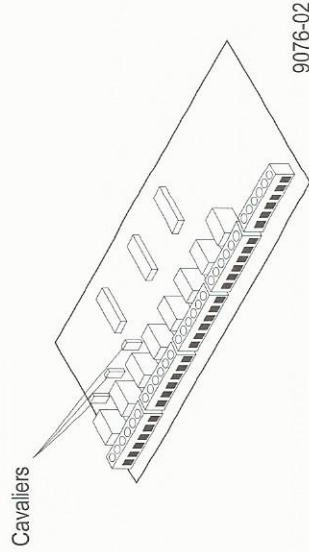

Chaque interface possède 8 relais 1 RT. Les contacts permettent de signaler des informations telles que : Incendie, Aggression, Intrusion, Marche/Arrêt, Autoprotection à l'arrêt/Défaut, Défaut batterie, Alarme technique (non utilisée) et Confirmation d'alarme / Alarme (La centrale génère une information "d'autoprotection à l'arrêt", lorsque l'utilisateur isole des zones pendant la mise en marche ou quand il se produit réellement une tentative de sabotage alors que le système est arrêté).

L'interface dispose aussi d'une sortie transistorisée Annulation d'alarme/RAZ et d'une entrée pour la signalisation du "Défaut ligne téléphonique"

L'interface 9076-02 permet de sélectionner sur les 3 premiers relais (Incendie, Aggression et Intrusion), l'état "sécurité positive" (relais excité au repos) ou "sécurité négative" (relais excité lors de la commande). Cet état est choisi, grâce à un cavalier situé en partie haute de chacun des 3 relais. L'état de "sécurité positive" est sélectionné lorsque le cavalier approprié est en place et l'état de "sécurité négative" lorsque celui-ci est retiré.

### Déclenchement des sirènes (intérieures et/ou extérieure), si un défaut est présent à la mise en service (commande 27)

Lorsque l'option "0" de cette commande est sélectionnée, le système déclenche les sirènes(s) intérieure(s) (HP) si l'utilisateur tente de quitter les locaux, alors qu'une zone est toujours en défaut (une fenêtre restée ouverte, par exemple). Si l'option "1" est choisie, le système déclenche l'ensemble des signalisations sonores (sirènes extérieure/intérieures).

### Affichage clavier (commande 28)

L'option "1" permet d'assurer un affichage temporaire sur le(s) clavier(s). Cet affichage dure 5 secondes puis, disparaît.

### Réponse à une alarme agression (commande 30)

Cette commande permet de sélectionner la réponse du système lorsqu'une alarme agression est déclenchée.

Option "0" (alarme audible) : le système déclenche les sirènes, la LED "DEFAULT" s'allume et un message "PA" apparaît sur les claviers. Si un transmetteur téléphonique est raccordé à la centrale, une information d'agression est envoyée vers le PC de télésurveillance.

Option "1" (alarme silencieuse) : la LED "DEFAULT" s'allume et un message "PA" apparaît sur les claviers, mais aucune signalisation sonore n'est déclenchée. Si un transmetteur téléphonique est raccordé à la centrale, une information agression est envoyée vers le PC de télésurveillance.

**Note** : si le système est en marche, les afficheurs restent éteints jusqu'à ce que celui-ci soit mis à l'arrêt.

### Réponse à un défaut de ligne téléphonique, si le système est en marche (commande 31)

Utiliser l'option "1" (par défaut), si le transmetteur doit rapporter une information de défaut de ligne téléphonique lorsque le système est en marche. Tout retard de déclenchement de la sirène extérieure programmé est annulé, lors d'une alarme réelle.

Utiliser l'option "0" pour déclencher une alarme totale dans le même cas.

### Réponse à un défaut de ligne téléphonique, si le système est à l'arrêt (commande 32)

Pour obtenir une alarme locale en cas de défaut de ligne téléphonique lorsque le système est en marche, utiliser l'option "0" (par défaut).

L'option "1" supprime toute signalisation sonore de ce défaut.

Isolation autorisée (Presser la touche X (ISOLER)) Une zone dotée de cet attribut peut être isolée par l'utilisateur.

Note : l'attribut "Isolation autorisée" est uniquement disponible pour les zones de type Alarme normale, 24h/24h et Route d'entrée.

Marche partielle B (Presser la touche B) Une zone dotée de cet attribut est active lorsque l'utilisateur sélectionne la mise en marche partielle B. Les zones qui ne sont pas sélectionnées sont isolées.

Marche partielle C (Presser la touche C) Une zone dotée de cet attribut est active lorsque l'utilisateur sélectionne la mise en marche partielle C. Les zones qui ne sont pas sélectionnées sont isolées.

### Sélection du type de sirène extérieure (commande 21)

L'option "0" permet de sélectionner le type "Sécurité négative".

L'option "1" permet de sélectionner le type "Sécurité positive".

### Signalisation Carillon (commande 22)

Le niveau sonore de la signalisation "Carillon", délivré par le buzzer du clavier peut sembler trop faible à l'utilisateur final. Dans ce cas, utiliser la commande 22 option "0" pour que les sirène(s) intérieure(s) (HP) délivre(nt) également ce signal.

### NON UTILISE EN FRANCE (commande 23)

NE PAS MODIFIER LA PROGRAMMATION PAR DEFAULT.  
VALEUR "0" IMPERATIVE.

### Fonctionnement des sirènes intérieures (HP) (commande 25)

L'option "0" de cette commande permet que les sirènes intérieures (HP) suivent le retard de déclenchement (s'il existe) et le temps de fonctionnement de la sirène extérieure. L'option "1" permet aux sirènes intérieures (HP) de continuer à fonctionner après que la sirène extérieure se soit arrêtée.

### Retard de déclenchement des signalisations sonores locales (commande 26)

L'option "1" (par défaut) retarde le déclenchement des signalisations sonores locales, afin qu'une transmission silencieuse puisse avoir lieu quand une alarme est générée. Cette option n'est valide que si la fonction de retard de déclenchement de la sirène extérieure est elle-même activée.

Utiliser l'option "0" pour un déclenchement immédiat.

La figure 16 indique le raccordement des interfaces dans une application typique.

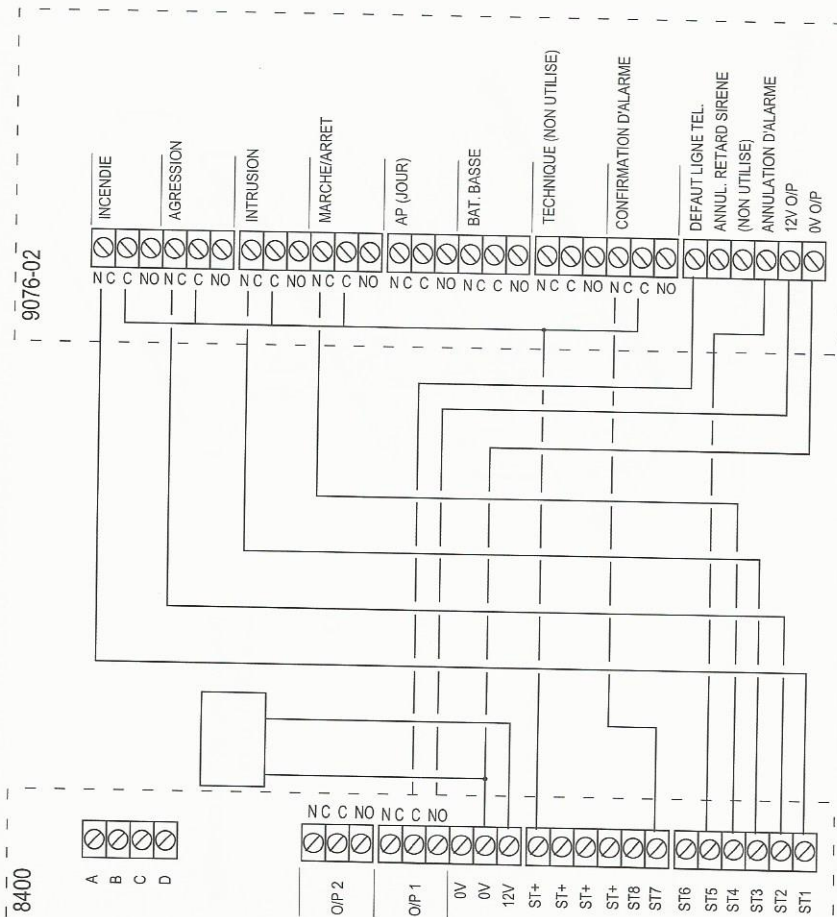

Fig 16. Raccordement des interfaces 9076-02

### Installation

Pour installer un transmetteur ou une interface 9076-02, suivre les instructions ci-dessous.

**Attention : suivre les intructions dans l'ordre indiqué. Dans le cas contraire, la centrale, le transmetteur ou l'interface peuvent être endommagés.**

1. S'assurer qu'aucune alimentation n'est raccordée sur la centrale (secteur ou batterie).

2. Installer le transmetteur ou l'interface suivant les indications de la figure 17. S'assurer que la carte est correctement orientée.
3. Réaliser toutes les connexions nécessaires sur le transmetteur ou l'interface.

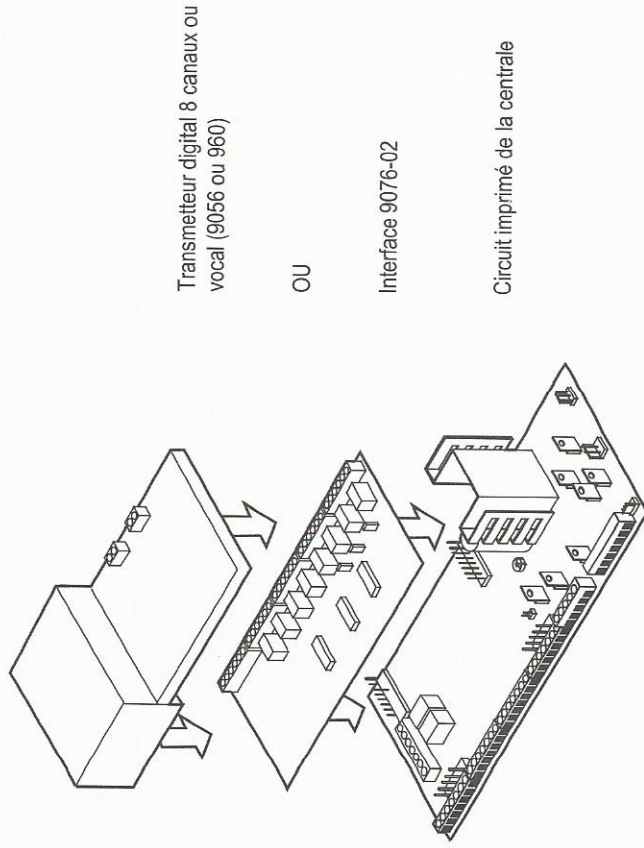

Figure 17. Orientation du transmetteur

### Mise sous tension initiale

Lorsque l'ensemble du câblage est terminé, mettre sous tension le système, de la manière suivantes :

1. S'assurer que tous les claviers et détecteurs sont parfaitement connectés et que leurs contacts d'autoprotection sont fermés.
2. Raccorder la batterie puis, fermer le capot de la centrale.
3. Raccorder l'alimentation secteur. Ne pas tenir compte des signalisations sonores émises par les sirènes intérieures (HP) et les buzzers des claviers.
4. Se rendre devant un clavier et entrer le code Utilisateur par défaut 1234.
5. Presser la touche "0" puis, entrer le code Technicien par défaut 7890. Un caractère "E" apparaît sur l'afficheur.

**Le mode de programmation est alors actif**

**Route d'entrée (Er)**  
(Presser la touche 6) Ce type de zone est généralement utilisé pour les détecteurs situés entre la zone de dernière issue et un clavier. Si une zone "Route d'entrée" est activée alors que le système est en marche, une alarme est déclenchée. En revanche, si la temporisation d'entrée/sortie est en cours lorsqu'une zone de ce type est ouverte, aucune alarme ne se produit jusqu'à expiration de la temporisation.

#### Attributs de zone

Des zones spécifiques peuvent se voir attribuer un ou plusieurs attributs. Ceux-ci sont programmés à l'aide du digit situé après le numéro de la commande et le type de zone. Si l'on souhaite supprimer un attribut, effectuer en premier une programmation de type "NU" (zone non utilisée) puis, reprogrammer cette même zone avec les nouveaux attributs choisis.

**Carillon (ch)**

(Presser la touche 7) Une fois ce mode validé par l'utilisateur, le système délivre un signal sonore spécifique, à chaque fois qu'une zone dotée de cet attribut est ouverte. Ce mode n'est actif que si la centrale est à l'arrêt.

*Note : l'attribut "Carillon" est uniquement disponible pour les zones de type Alarme normale, Dernière issue et Route d'entrée.*

**Test actif (St)**

(Presser la touche 8) Les zones dotées de cet attribut sont inactives. Si une telle zone est activée alors que le système est en marche, celui-ci allume la LED "Service" du clavier et un événement "Sn" (n'étant le numéro de zone) est enregistré dans la mémoire. Aucune signalisation sonore, ni aucune transmission n'est cependant déclenchée. La LED "Service" reste allumée jusqu'à ce qu'une RAZ Technicien soit exécutée. Le système peut être mis normalement en marche, même après qu'une telle zone ait été déclenché.

*Note : le test actif est uniquement disponible pour les zones de type Alarme normale et Route d'entrée.*

**Double déclenchement (2A)**

(Presser la touche 9) Une zone dotée de cet attribut déclenche une condition d'alarme, uniquement si le détecteur qui lui est rattaché, est activé deux fois pendant les 5 minutes que dure la fenêtre de comptage ou si elle reste ouverte pendant plus de 10 secondes. La programmation d'un tel attribut est un moyen de réduire les causes de fausses alarmes. Son usage courant n'est cependant pas recommandé.

- Notes :*
1. L'attribut "Double déclenchement" est uniquement disponible pour les zones de type Alarme normale et Route d'entrée.
  2. Si la fonction "Confirmation d'alarme" est validée (commande 89 1), une seule zone peut se voir dotée de l'attribut "Double déclenchement". Dans le cas contraire, des dysfonctionnements peuvent se produire.

## Description des commandes de programmation

### Programmation des zones (commandes 01 à 16)

Les commandes de programmation des zones 01 à 16 sont composées d'au moins 2 digits. Le premier d'entre eux, permet la sélection du type de zone et les digits restants servent à choisir les attributs.

#### Types de zone

Le premier digit permet la sélection d'une des options suivantes :

Non utilisé (nu) Les zones de ce type ne sont pas prises en compte par le système. Presser la touche "0" pour une zone non utilisée.

*Note : si une zone est programmée avec le type "Non utilisée", il n'est pas nécessaire d'effectuer de raccordement sur les boucles de détection et d'autoprotection.*

**Alarme agression (PA)** (Presser la touche 1) L'activation d'un détecteur présent sur une zone agression a pour effet de transmettre une information d'alarme appropriée vers le PC de télésurveillance (si un transmetteur téléphonique est raccordé à la centrale) ou de déclencher une alarme audible, en fonction de la programmation effectuée pour la commande 30 (Réponse à une alarme agression). L'alarme agression est générée que le système soit en marche ou à l'arrêt. Une telle zone ne peut pas être isolée.

**Incendie (Fr)** (Presser la touche 2) Les détecteurs de fumée ou de chaleur raccordés sur ce type de zone déclenchent une signalisation sonore locale (HP) et spécifique. L'alarme incendie est générée que le système soit en marche ou à l'arrêt. Une telle zone ne peut pas être isolée. Le transmetteur, s'il existe, est systématiquement activé.

**Alarme normale (Al)** (Presser la touche 3) Ce type de zone déclenche une alarme lorsque le système est en marche.

**24h/24h (24)** (Presser la touche 4) Ce type de zone déclenche une alarme intérieure si elle est activée alors que le système est à l'arrêt et une alarme totale, si le système est en marche. Si l'installateur effectue la programmation appropriée (Isolation autorisée), ce type de zone peut être isolé par l'utilisateur lorsque le système est à l'arrêt.

**Dernière issue (FE)** (Presser la touche 5) Ce type de zone est généralement réservé au dernier détecteur qui est activé lorsque l'on quitte les locaux (et qui est le premier activé lorsque l'on y pénètre). Il est possible d'utiliser ce type de zone pour terminer la mise en service du système et pour déclencher le lancement de la temporisation d'entrée. Utiliser la commande 39 pour le mode de mise en service finale.

Exécuter les instructions du chapitre 4 "Programmation" afin de paramétrer le système.

### Passage simplifié en mode de programmation lorsque la batterie est la seule source d'alimentation

Si à un quelconque moment, il est nécessaire de démarrer le système avec la batterie comme seule source d'alimentation, procéder de la façon suivante :

1. S'assurer que la tension secteur est interrompue, avant d'ouvrir le boîtier de la centrale.
2. Localiser les broches "Kick Start" sur le circuit imprimé de la centrale (se reporter à la figure 1 du chapitre 1 "Introduction").
3. Court-circuiter ces 2 broches à l'aide de la lame d'un petit tournevis.
4. Raccorder la batterie. Le système est sous tension. Le clavier émet un signal sonore court et la LED "Présence secteur" clignote.
5. Supprimer le court-circuit sur les broches "Kick Start".
6. Entrer le code Utilisateur 1 (1234 par défaut ).
7. Presser la touche "0" et entrer le code Technicien (7890 par défaut ).  
Un caractère "E" apparaît sur l'afficheur.

**Le mode de programmation est alors activé.**

## 4. Programmation

### Entrée dans le mode de programmation

Le chapitre 3 "Installation - Mise sous tension initiale" décrit comment, dans une nouvelle installation, entrer dans le mode de programmation pour la première fois. Si l'on souhaite entrer en programmation à un quelconque autre moment :

1. S'assurer que le système est à l'arrêt.
2. Presser la touche 0 puis, entrer le code Installateur (7890, par défaut).  
Le caractère "E" apparaît sur l'afficheur.

**Le mode de programmation est alors actif.**

### Commandes de programmation

En sortie d'usine, la centrale est dotée d'une programmation par défaut. Pour modifier celle-ci, entrer dans le mode de programmation puis, procéder de la manière suivante :

1. Entrer le numéro de la commande appropriée.  
La valeur courante de cette commande est affichée.
2. Entrer les chiffres pour sélectionner la valeur requise.  
Un code correspondant à la nouvelle valeur s'affiche.

3. Presser la touche ✓ (Effacer) pour sauvegarder cette nouvelle valeur.

Si l'on change d'avis à un moment quelconque, répéter les étapes 1 à 3. Le tableau des pages suivantes détaille les commandes et leurs options (un caractère "✓" dans la colonne "Valeur déf." indique la valeur par défaut)

Les codes par défaut sont :

Code Installateur	7890
Code Utilisateur 1	1234
Code Utilisateur 2 à 8	X (ISOLER) 002 ... X (ISOLER) 008 (inactif)
Code Contrainte	XXXX (ISOLER, ISOLER, ISOLER, ISOLER) (inactif)

**Note :** Pour qu'ils soient activés, les codes Utilisateur 02 à 08 et le code Contrainte doivent être transformés par le possesseur d'un code Utilisateur 1, en un code à 4 chiffres. Pour de plus amples renseignements au sujet de la modification des codes, se reporter au "Guide Utilisateur Classic 8 +".

### Pour entrer à nouveau dans le mode de programmation

Il est possible de retourner au mode de programmation tant que la centrale est à l'arrêt et qu'aucune alarme n'est présente.

1. Presser la touche 0 puis, entrer le code Installateur (7890, par défaut).  
Un caractère "E" apparaît sur l'afficheur.

**Le mode de programmation est alors actif.**

### Restauration des codes (RAZ 1er niveau)

Si le code Utilisateur ou Installateur est perdu :

1. Supprimer l'alimentation secteur avant d'ouvrir le boîtier et déconnecter la batterie.
2. Localiser sur le circuit imprimé de la centrale, les broches RAZ et "Kick Start" (se reporter à la figure 1).
3. Court-circuiter les broches "RAZ" à l'aide d'un cavalier.
4. Court-circuiter les broches "Kick Start" et connecter à nouveau la batterie.
5. Retirer les court-circuits placés sur les broches "RAZ" et "Kick Start".  
La centrale recharge les codes par défaut (Utilisateur 1: 1234 / Technicien: 7890).
6. Fermer le boîtier de la centrale et rétablir l'alimentation secteur.
7. Effectuer une RAZ Technicien.

### Restauration des codes par défaut (RAZ 2ème niveau)

Si l'on souhaite restaurer les codes par défaut, sans supprimer les codes Utilisateur et Installateur :

1. Entrer dans le mode de programmation (si cela n'est pas déjà le cas).
2. Entrer la séquence "98" sur le clavier.

Le système recharge toutes les valeurs par défaut des commandes, en effaçant celles qui ont été préalablement programmées.

**Notes :** 1. La mémoire d'événements (journal de bord) est protégée et ne peut pas être effacée par l'installateur.



Pour changer :	Entrer :	Notes	Valeur déf.
Temporisation de préalarme	86	0 Invalide 1 Valide	✓
Alarme agression touches 1 & 3	87	0 Invalide 1 Valide	✓
Confirmation d'alarme (canal 7)	89	0 Invalide 1 Valide	✓
Edition mémoire d'événements	90	0 Impression 1 Consultation événements récents 3 Consultation événements anciens	
Test sirène extérieure	91	Début test sirène extérieure ✓ (Effacer) Fin test sirène extérieure	
Test Flash	92	Début test flash ✓ (Effacer) Fin test flash	
Test sirène(s) intérieure(s) (HP)	93	Début test sirène(s) intérieure(s) ✓ (Effacer) Fin test sirène(s) intérieure(s)	
Test buzzer clavier(s)	94	Début test buzzer clavier(s) ✓ (Effacer) Fin test buzzer clavier(s)	
Test sortie programmable 1	95	Début test sortie programmable 1 ✓ (Effacer) Fin test sortie programmable 1	
Test sortie programmable 2	96	Début test sortie programmable 2 ✓ (Effacer) Fin test sortie programmable 2	
Test de passage	97	LED(s) zone(s) + buzzer(s) activés, si zone ouverte ✓ (Effacer) Fin test de passage	
Chargement de valeurs par défaut	98	Chargement prog. usine (mais pas les codes)	
Quitter le mode de programmation	99		

### Quitter le mode de programmation

Une fois la programmation terminée :

1. Entrer la séquence "99" sur le clavier. L'afficheur s'efface et la LED "Jour" s'allume. Le système est maintenant en mode d'utilisation normal.

*Note : si un défaut est présent sur le système, une autoprotection par exemple, l'affichage l'indique et le retour au mode d'utilisation normal n'est pas possible. Presser la touche ✓ (Effacer) et supprimer le défaut.*

### RAZ Technicien

Pour effectuer une RAZ Technicien :

1. Vérifier que l'affichage indique une condition d'alarme (Note : si un message "rr" est affiché, presser deux fois la touche ✓ (Effacer)).
2. Presser la touche "0" puis, entrer le code Technicien (7890, par défaut), suivi de la séquence "99". L'afficheur s'efface et la LED "Jour" s'allume.

Pour changer :	Entrer :	Notes	Valeur déf.
Zone n	0n xy 1n xy	n = zones 01 à 09 n = zones 10 à 16 x = Type de zone, 1 parmi les suivants : 0 = nu (Non utilisé) 1 = PA (Alarme agression) 2 = Fr (Incendie) 3 = AI (Alarme normale) 4 = 24 (24h/24h) 5 = FE (Dernière issue) 6 = ER (Route d'entrée) y = Attributs de zones, 1 parmi les suivants : 7 = ch (Mode Carillon) 8 = St (Test actif) 9 = 2A (Double détection) B = b (Active en marche partielle B) C = c (Active en marche partielle C) X (ISOLER) = OA (Isolation autorisée)	✓
Exemple : la zone 3 est de type Alarme normale, active en marche partielle B et C. Elle possède de plus, une autorisation d'isolation.			
Pour programmer ainsi cette zone, entrer les options suivantes :			
	03	Numéro de la zone	
	3	Alarme normale	
	B	Active en marche partielle B	
	C	Active en marche partielle C	
	X	Isolation autorisée	
Presser ✓ (Effacer) pour sauvegarder la nouvelle valeur de cette commande.			
Code Installateur	20 nnnn	nnnn = Nouveau code Installateur	7890 ✓
Type de sortie sirène extérieure	21 0	Sécurité négative	✓
	1	Sécurité positive	
Signalisation Carillon	22 0	Sirène(s) intérieure(s) (HP) et clavier(s)	✓
	1	Clavier(s) uniquement	
Non utilisé en France	23 0	Disabled	✓
<b>NE PAS MODIFIER CE PARAMETRE</b>			
Fonctionnement sirène(s) intérieure(s) (HP)	25 0	Suivi de la sirène extérieure	✓
	1	Continu	
Retard déclenchement signalisation sonore locale	26 0	Normal	
	1	Retard	✓
Déclenchement sirène(s) si défaut à la MES	27 0	Invalide	✓
	1	Valide	
Affichage clavier	28 0	Permanent	✓
	1	Temporaire	
Réponse alarme agression	30 0	Audible	✓
	1	Silencieuse	
Réponse à un défaut ligne télép. si le système est en marche	31 0	Alarme totale	
	1	Aucune alarme	✓

Pour changer :	Entrer :	Notes	Valeur déf.
Réponse à un défaut ligne télép. si le système est à l'arrêt	32	0 Audible 1 Silencieuse	✓
RAZ Système	33	0 RAZ Utilisateur 1 RAZ Technicien	✓
RAZ Alarme agression	34	0 RAZ Utilisateur 1 RAZ Technicien	✓
Ejection 1ère zone en alarme	35	0 Ejection 1 Réarmement	✓
Annulation d'alarme (canal 8)	36	0 Invalide 1 Valide (annulation temporaire 90 s)	✓
Transmission autoprotection système à l'arrêt et signalisation technicien sur site †	37	0 Invalide (signal sonore local uniquement) 1 Valide / Transmetteur canal 5	✓
Entrée clavier	38	0 Bouton-poussoir mise en service finale 1 Boîtier à clé	✓
Mode de sortie	39	0 Temporisation ou bouton-poussoir 1 Fermeture dernière issue 2 Contact fond de gâche	✓
Réarmement automatique	40	0 Jamais 1 1 fois 2 2 fois 3 3 fois 4 Tousjours	✓
Retard déclenchement sirène extérieure	41	0 Aucun 1 1,5 minutes 2 3 minutes 3 5 minutes 4 10 minutes 5 15 minutes 6 20 minutes	✓
Temporisation d'alarme	42	1 1,5 minutes 2 3 minutes 3 5 minutes 4 10 minutes 5 15 minutes 6 20 minutes	✓
Temporisation d'entrée	43	1 10 secondes 2 20 secondes 3 30 secondes 4 45 secondes 5 60 secondes 6 120 secondes	✓

Pour changer :	Entrer :	Notes	Valeur déf.
Temporisation de sortie	44	0 Continue (uniquement, si bouton MES finale) 1 10 secondes 2 20 secondes 3 30 secondes 4 45 secondes 5 60 secondes 6 120 secondes	✓
<b>NE PAS MODIFIER CE PARAMETRE</b>			
Non utilisé en France	50	n...n	
Réglage horloge	51	.....	Se reporter au § "Réglage date/heure"
RAZ après annulation d'alarme	53	0 Identique RAZ Système 1 RAZ Utilisateur	✓
Réponse zones dernière issue en marche partielle B	60	0 Dernière issue 1 Alarme normale	✓
Réponse zones route d'entrée en marche partielle B	61	0 Route d'entrée 1 Déclenchement temporisation d'entrée	✓
Mode mise en marche partielle B	62	0 Identique marche totale 1 Mise en marche instantanée 2 Mise en marche silencieuse	✓
Type d'alarme en marche partielle B	63	0 Buzzer clavier uniquement 1 Sirènes extérieure et intérieure(s) (HP) 2 Toutes sirènes / Pas de transmission 3 Alarme totale (sirènes et transmetteur)	✓
Réponse zones dernière issue en marche partielle C	70	Voir commande 60	
Réponse zones route d'entrée en marche partielle C	71	Voir commande 61	
Mode mise en marche partielle C	72	Voir commande 62	
Type d'alarme en marche partielle C	73	Voir commande 63	
Sortie programmable 1	81	xy x = Type de sortie, 1 parmi les suivants : 0 = Suivi sirène extérieure 1 = Suivi temporisation entrée/sortie 2 = Voyant "Marche" 3 = Mémorisation IRP 4 = RAZ détecteur de choc 5 = Test de passage 6 = Voyant "Prêt" 7 = Alarme 24h/24h y = Etat de la sortie, 1 parmi les suivants : 8 = Disparition 0 V 9 = Apparition 0 V	✓
Sortie programmable 2	82	xy (identique commande 81)	4 9
Réarmement après transmission d'une alarme intrusion (canal 3)	85	0 Verrouillage 1 Réarmement	✓